

17580 A-Gitarrenständer

» Heli 2«

- Der weltweite Klassiker im neuen Gewand
- Umlaufende Gummierung für optimalen Schutz des Instruments
- Innovative Breitenverstellung
- Ebenfalls geeignet für andere Instrumente, z.B. Cello oder Waldhorn
- Flach und platzsparend zusammenlegbar
- Mit praktischer Transportsicherung (Bügel eingerastet)
- Plus zwei integrierten Plektrenhaltern
- Unübertroffen einfache Handhabung ohne Werkzeuge

Vielen Dank, dass Sie sich für dieses Produkt entschieden haben. Diese Anleitung informiert Sie über alle wichtigen Schritte bei Aufbau und Handhabung. Wir empfehlen, sie auch für den späteren Gebrauch aufzubewahren.

SICHERHEITSHINWEISE

- Auf geeigneten, d.h. tragfähigen und ebenen Untergrund achten
- Instrument mit Bedacht in Auflagen stellen und an die oberen Gummipolster anlehnen
- Die Möglichkeit das Produkt zusammenzuklappen oder in der Breite zu verstellen, birgt naturgemäß Einklemmgefahren; umsichtige und aufmerksame Handhabung bei Aufbau, Betrieb und Abbau sind daher unverzichtbar
- Mehrfache Tests unabhängiger Institute haben betätigt, dass die Gummierung von höchster Qualität ist und sich den Lacken der Instrumente gegenüber absolut neutral verhält, diese also nicht angreift. Beachten Sie jedoch, dass manche Lacke (v.a. Nitrozellulose) relativ weich sind und schon das bloße Aufliegen sichtbare Spuren hinterlassen kann. Deren Ursache sind jedoch nicht chemische Reaktionen, sondern die pure Schwerkraft.

AUFSTELLANLEITUNG

1. »HELI 2« aus dem Karton entnehmen.
 - Die beiden Bügel sind über einen Rastknopf miteinander verbunden (Transportsicherung).
2. Beide Bügel am besten an den unteren Stangen fassen und auseinander ziehen.
 - Rasterung fährt hörbar auseinander.

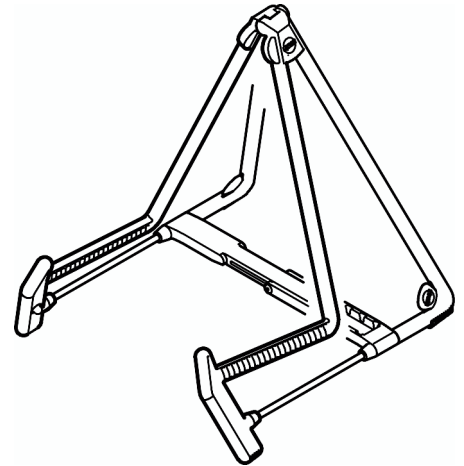

3. Die beiden Streben können an 4 Stellen miteinander verriegelt werden.
 - Dazu die Zapfen der linken in die Nuten der rechten Strebe tauchen und dann durch Drücken hörbar einrasten lassen.

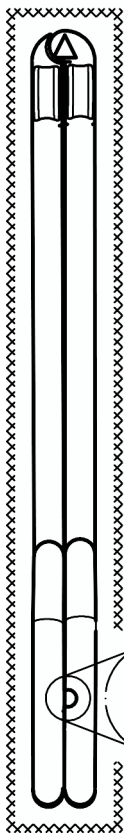

1

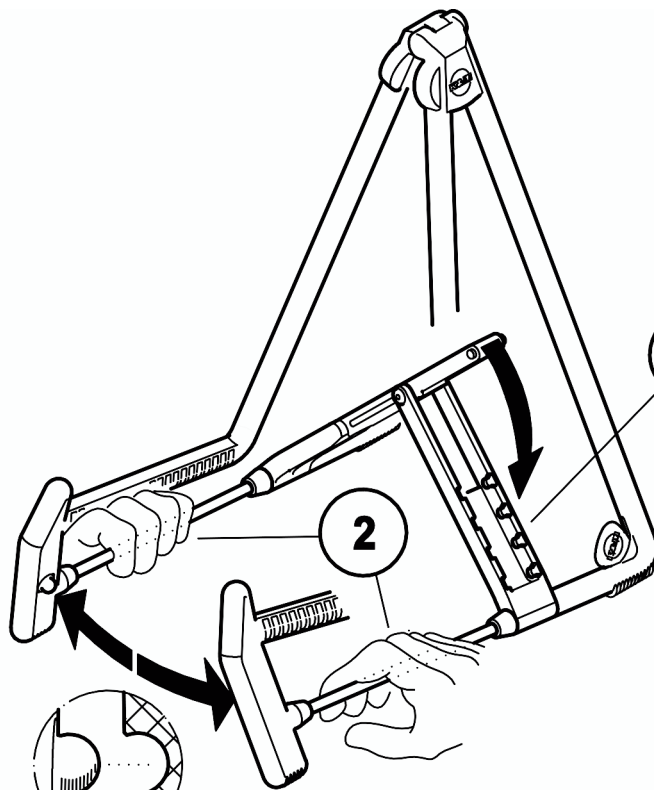

klack!

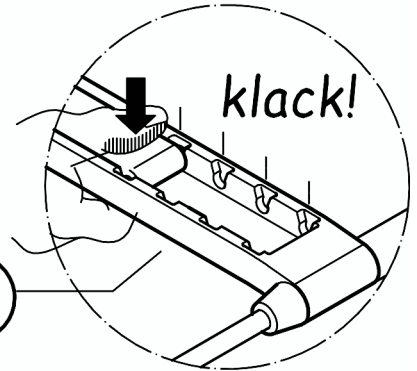

3

4. Das Zusammenklappen erfolgt in umgekehrter Reihenfolge.
 - Beide Streben fassen und die linke Strebe mit dem Daumen von unten aus der Rasterung drücken.

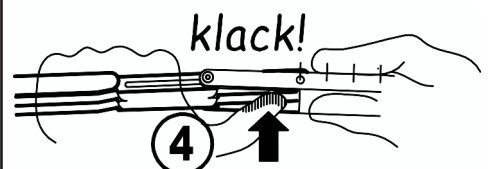

4

- Beide Bügel nun zusammenklappen und den Rastknopf 1 wieder in die Mulde eindrücken.

ABMESSUNGEN

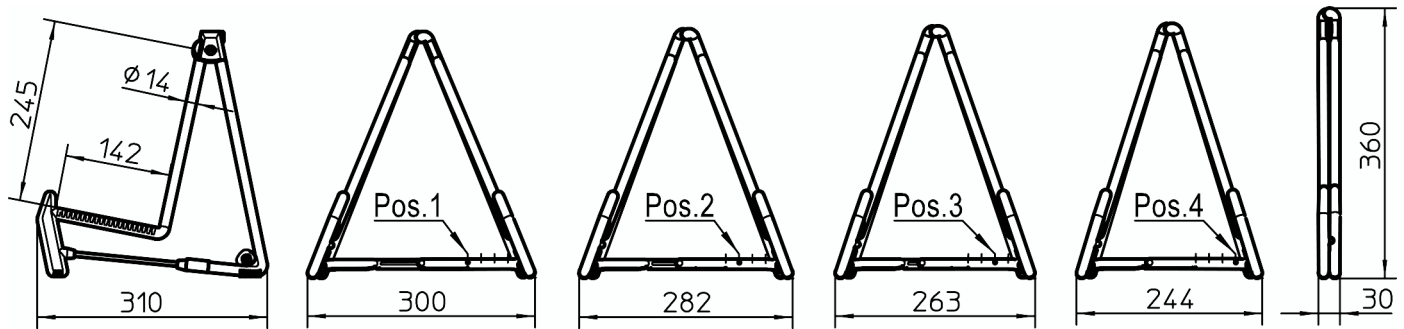

FUNKTIONEN / BENUTZUNGSHINWEISE

5. Die schonendste Art der Aufbewahrung ist, das Instrument erst in den Auflagebügel zu stellen **5.a** und dann am Rücken anzulehnen **5.b**.

6. Ein breiter Stand ist grundsätzlich gut für die Standfestigkeit von Gitarre und Stativ.

7. Form und Größe des Instruments können eine engere Stellung des Stativs erforderlich machen. Dazu stehen vier Positionen zur Verfügung. Siehe ABMESSUNGEN.

8. Suchen wir gestern: An der "Ferse" der Bügel befindet sich ein Schlitz mit Plektrum drin.

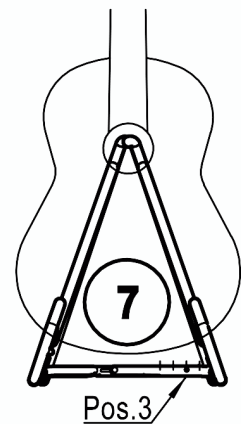
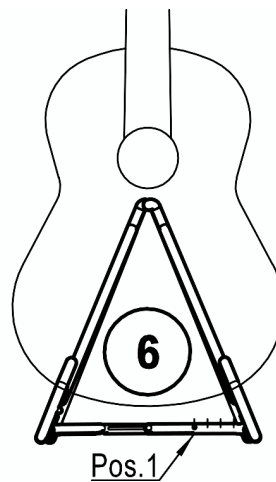
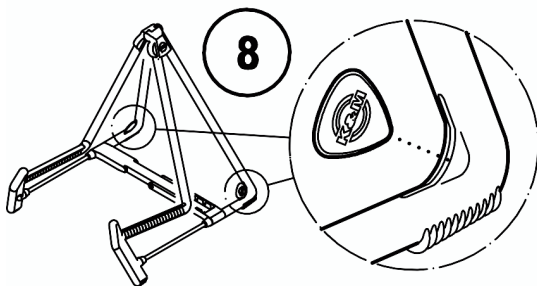
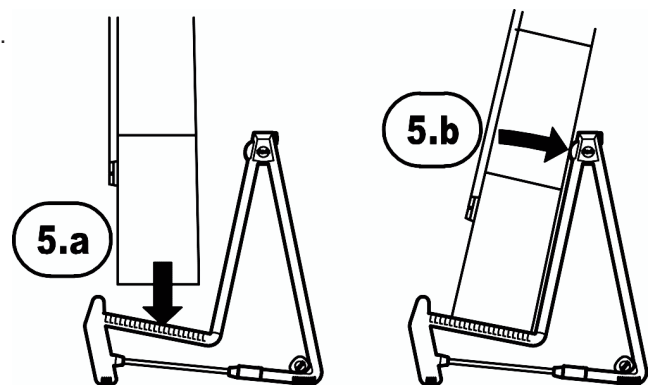

PRÜFEN, INSTANDHALTEN, REINIGEN

- Bei Wartungsarbeiten auf evtl. Gefährdungen achten (Einklemmen, Anstoßen).
- Zur Reinigung am besten ein leicht feuchtes Tuch und ein nicht scheuerndes Reinigungsmittel benutzen.

TECHNISCHE DATEN

Material	Drahtbügel: Stahl, pulverbeschichtet, schwarz Streben, Gelenk, Verbinder: PA6, schwarz Gelenkschrauben: Stahl, verzinkt Gummipolster: Thermoplastischer Elastomer (TPE)
Traglast	Gitarren, Cello, Waldhorn
Abmessungen	breiteste Stellung: 300 mm breit, 310 mm tief, 340 mm hoch
Packmaß	B x T x H: 30 x 310 x 360 mm, 0,95 kg
Karton	B x T x H: 35 x 395 x 295 mm

- FEHLERSUCHE (F) und BESEITIGUNG (B)
- F: Stativ wackelt
 - B: Boden prüfen, Streben einrasten
 - F: Breite der Auflagen passt nicht
 - B: Streben in richtige Position bringen (4 mögliche Positionen)

17580 A-Guitar Stand

» Heli 2«

- The worldwide classic with a new look
- The entire surface touching the instrument is rubberized providing optimal instrument protection
- Innovative width adjustments
- Also suitable for other instruments, such as Cello or French Horn
- Compact and collapsible with a very small and extremely flat footprint
- Practical transport lock (arm clicks into place)
- Plus two integrated pick holders
- Unsurpassed simple handling; tools not required

Thank you for choosing this product.

The instructions provide directions to all of the important set up and handling steps.

We recommend you keep these instructions for future reference.

SAFETY NOTES

- Be sure that the surface will bear the load and is suitable and level.
- Carefully set or lean the instrument on the upper rubberized rest
- Collapsing the product or adjusting the width bears the risk of pinching fingers; being careful and attentive during setup, operation, disassembly is indispensable
- Several tests of independent institutes have confirmed that the rubber used in this product is of the highest quality and the rubberized surface is a neutral barrier between the stand and the instrument's surface, i.e. the rubber does not corrode the surface of the instrument. Please note, however, that some surfaces (particularly nitrocellulose) are relatively soft and just placing an instrument on the stand can leave marks. This is not due to a chemical reaction, it is however, a result of gravity.

SETUP INSTRUCTIONS

1. Remove »HELI 2« from the box.

- Both arms are connected by a locking-knob (transport lock).

2. It is best to grab the lower tubes (both arms) and open them by pulling them apart.

- When they are in the correct position you will hear a click.

3. Both struts can be locked into place in four positions.

- Place the pegs of the left strut into the slots on the right strut - they are in the correct position when they click into place.

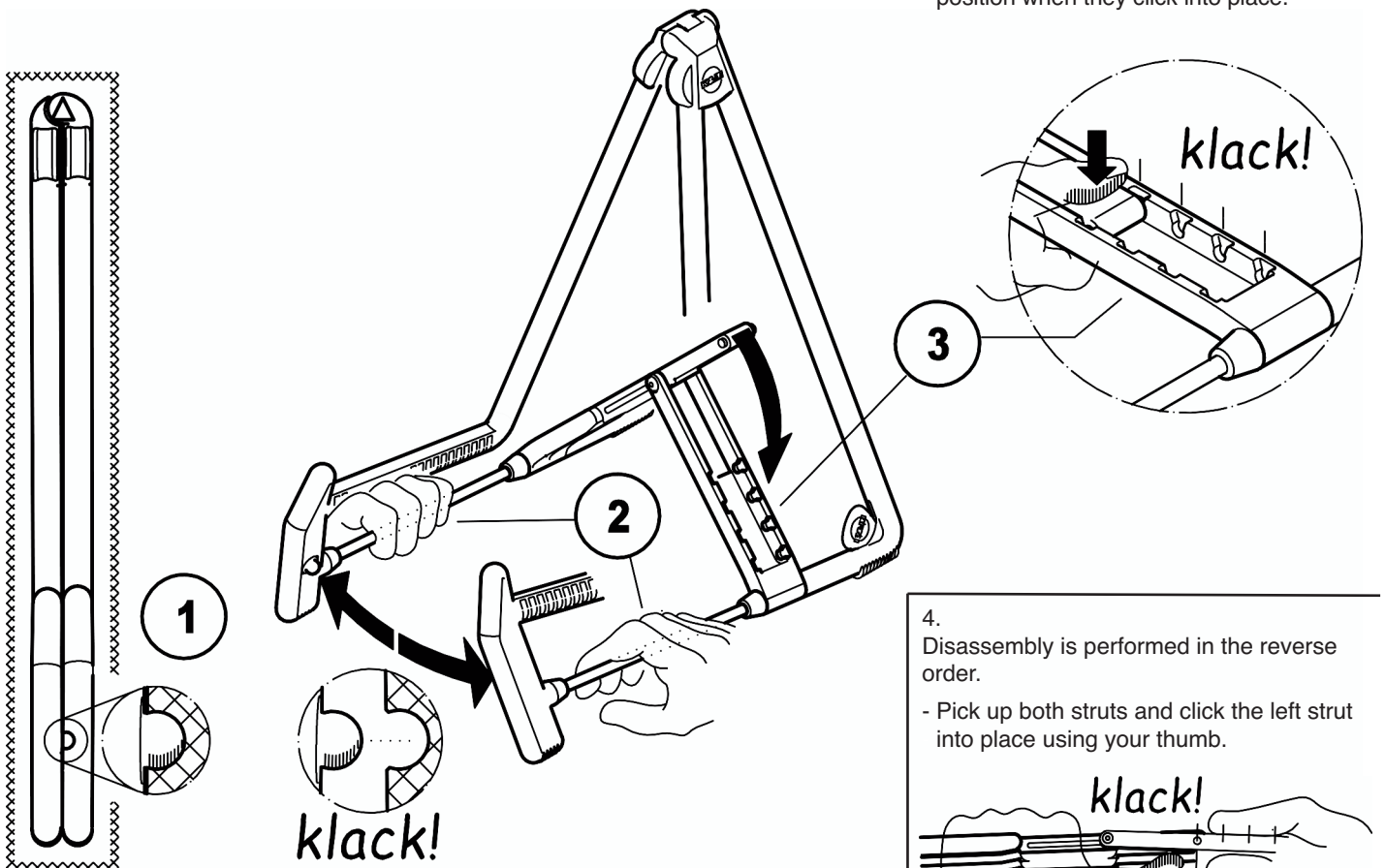

4. Disassembly is performed in the reverse order.

- Pick up both struts and click the left strut into place using your thumb.

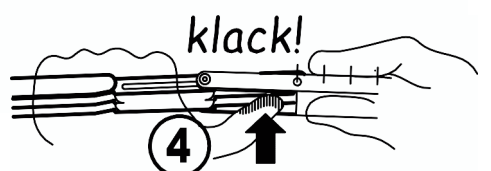

- Now collapse both arms and place the locking-knob 1 back into the recess.

DIMENSIONS

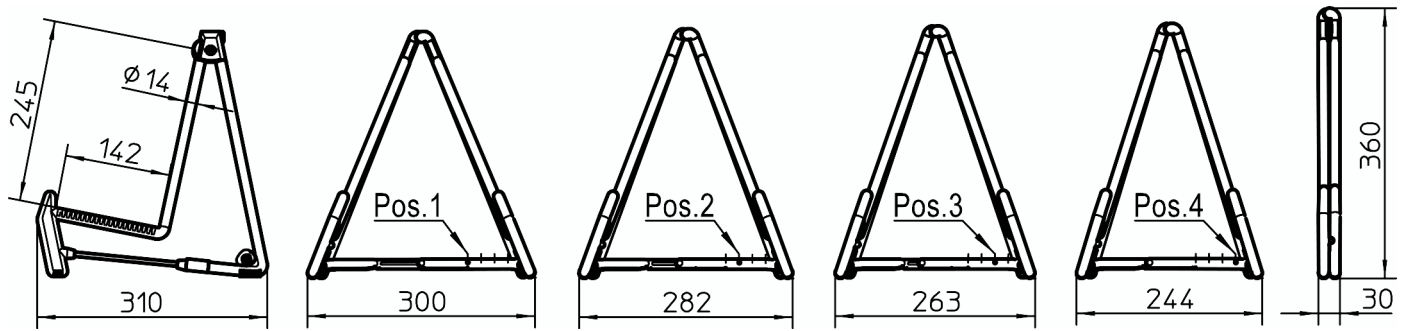

FUNCTION / USAGE NOTES

5. The gentlest way to store an instrument is by placing the instrument on the support arm **5.a** and then rest it on the back of the stand **5.b**.

6. A wide stand always ensures stability for both the stand and the guitar.

7. The shape and size of the instrument may require a smaller stand width. To provide stability for a variety of instruments we provide four width adjustment positions. Refer to DIMENSIONS.

8. Looking for you pick is a thing of the past: a slot is located on the "elbow" of the support arm for picks.

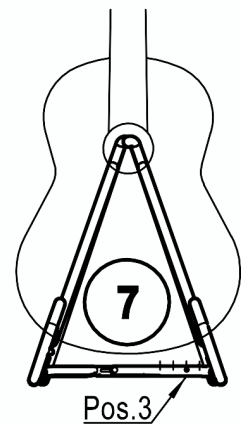
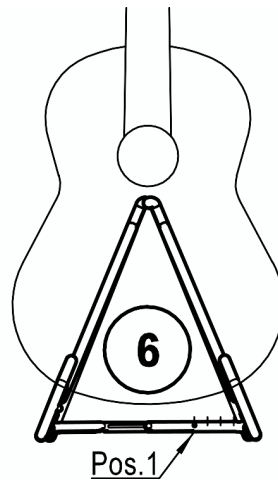
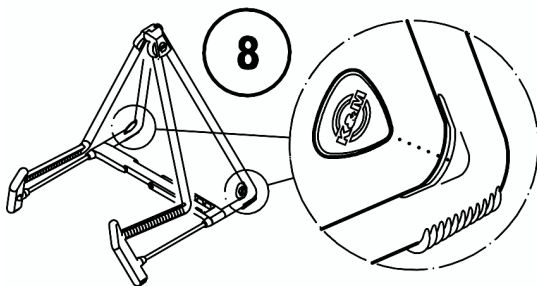
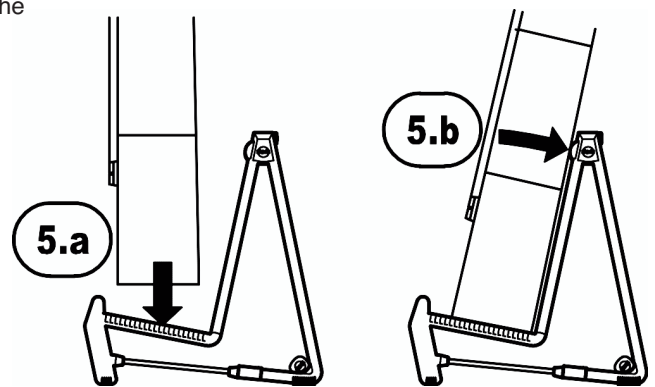

CHECK, MAINTENANCE, CLEANING

- In the event of workstation maintenance pay attention to possible risks (pinched fingers, impact).
- To care for the product use a damp cloth and a non-abrasive cleaning agent.

TECHNICAL DATA

Material	Support Arms: Steel, powder coating, black Struts, Joint, Connector: PA6, black Joint Screws: Steel, galvanized Rubberized cushion: Thermoplastic Elastomer (TPE)
max. load	Guitars, Cellos, French horns
Dimensions	Widest Setting: 300 mm wide, 310 mm deep, 340 mm high
Packaging size	W x D x H: 30 x 310 x 360 mm, 0.95 kg
Packaging	W x D x H: 35 x 395 x 295 mm

FAULT-FINDING (F) and REPAIR (R)

- F: Stand is not stable
- R: Check the surface
- R: Click the struts into place
- F: Width of the cushioning rest does not fit
- R: Place the struts in the proper position (4 possible positions)