

**Installation guide**  
 Installationsanleitung  
 Guide d'installation  
 Guía de instalación  
 Guida all'installazione  
 Installatiehandleiding  
 Installationsguide  
 Руководство по установке

# Aeromax 2

# Aeromax 6

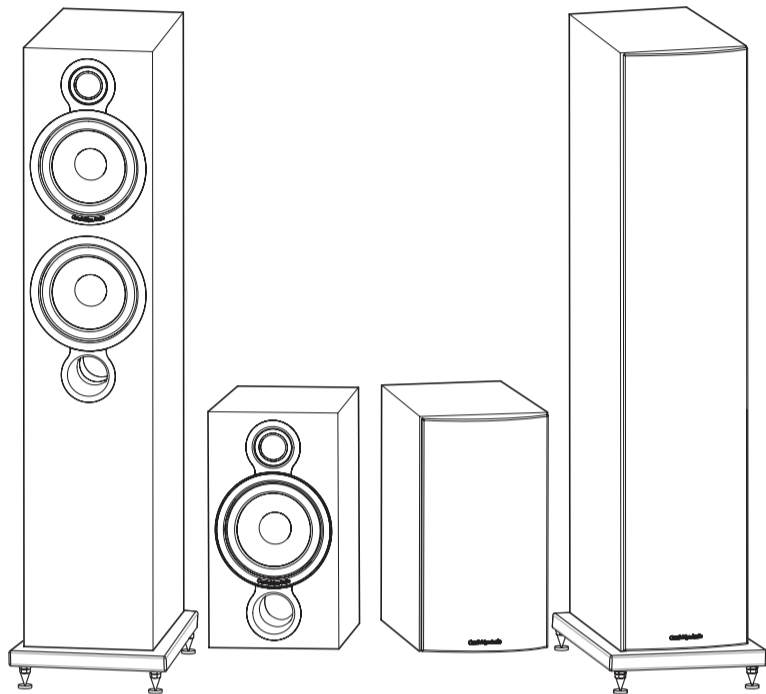

**Technical specifications** / Technische daten / Caractéristiques techniques /  
 Especificaciones técnicas / Specifiche tecniche / Technische specificaties / Tehniska  
 specifikationer / Технические характеристики

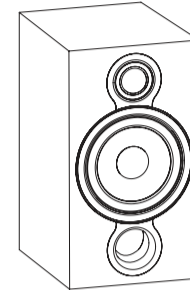

**Aeromax 2**

**Sensitivity** 90dB  
**Frequency response** 40Hz - 22kHz  
**Impedance** 8 Ohms compatible  
**Drive units** 1 x 46mm (2") BMR  
 1 x 165mm (6.5") high power woofer  
  
**Recommended Amplifier power** 25-120W  
**Speaker dimensions (H x W x D)** 370 x 203 x 311mm (14.6 x 8.0 x 12.2")  
**Weight** 6.8Kg (15 lbs)

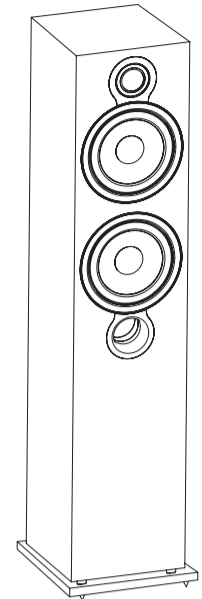

**Aeromax 6**

**Sensitivity** 90dB  
**Frequency response** 30Hz - 22kHz  
**Impedance** 8 Ohms compatible  
**Drive units** 1 x 46mm (2") BMR  
 2 x 165mm (6.5") high power woofers  
  
**Recommended Amplifier power** 25-120W  
**Speaker dimensions (H x W x D)** 980 x 240 x 338mm (38.6 x 9.4 x 13.3")  
**Weight** 16.9Kg (37.3 lbs)

## Cambridge Audio

Cambridge Audio is a brand of Audio Partnership Plc.  
 Registered Office: Gallery Court, Hankey Place, London SE1 4BB, United Kingdom.  
 Registered in England No. 2953313

www.cambridge-audio.com

© 2014 Cambridge Audio Ltd

AP33208/1

Thank you for purchasing these Cambridge Audio Aeromax series loudspeakers. Installed and used properly the loudspeaker will deliver astonishing sound quality, whether playing music or movies, whatever the listening environment. Please read this guide carefully as it contains essential information in getting the very best from your Aeromax speaker.

### Deutsch

Vielen Dank, dass Sie Lautsprecher der Reihe Aeromax von Cambridge Audio gekauft haben. Bei richtiger Installation und Verwendung liefern die Lautsprecher eine überragende Soundqualität, bei Musik und bei Filmen, und dies unabhängig vom Umfeld des Hörers. Bitte lesen Sie diesen Leitfaden gründlich durch, denn er enthält wichtige Informationen für den optimalen Hörgenuss mit den Aeromax Lautsprechern.

### Français

Nous vous remercions d'avoir choisi ces enceintes acoustiques Cambridge Audio Aeromax. Installées et utilisées dans les règles de l'art, ces enceintes acoustiques délivreront une qualité sonore stupéfiante avec de la musique ou des films, quel que soit l'environnement d'écoute. Nous vous recommandons de lire attentivement ce guide. Il contient des informations essentielles qui vous permettront de tirer le meilleur de vos enceintes Aeromax.

### Español

Gracias por adquirir estos altavoces Cambridge Audio serie Aeromax. Instalados y utilizados correctamente, los altavoces proporcionan una sorprendente calidad acústica, bien sea en la reproducción de música o películas, con independencia del entorno de audición. Por favor lea esta guía detenidamente puesto que contiene información fundamental para sacar el mayor partido de sus altavoces Aeromax.

### Italiano

Grazie per l'acquisto di questi diffusori della linea Aeromax di Cambridge Audio. Installati ed utilizzati in maniera corretta, questi diffusori sapranno offrire una qualità sonora straordinaria in qualsiasi ambiente d'ascolto e con qualsiasi fonte, che sia musica o colonne sonore. Leggere con attenzione il presente manuale poiché contiene informazioni indispensabili per trarre il meglio dai diffusori della serie Aeromax.

### Nederlands

Hartelijk dank voor de aanschaf van deze luidsprekers uit de Aeromax-serie van Cambridge Audio. Als de luidsprekers correct worden geïnstalleerd en gebruikt zullen zij een verbazingwekkende geluidskwaliteit geven, of u nu muziek of films afspeelt en ongeacht de luisteromgeving. Lees deze handleiding zorgvuldig. Hier vindt u essentiële informatie waarmee u het beste uit uw Aeromax-luidsprekers kunt halen.

### Svenska

Tack för ditt köp av Cambridge Audio Aeromax-seriens högtalare. Om högtalarna installeras och används på rätt sätt ger de en fantastisk ljudkvalitet oavsett om du spelar upp musik eller film, i alla möjliga lyssnarmiljöer. Läs denna guide noggrant eftersom den innehåller viktig information om hur du får ut mesta möjliga av dina Aeromax-högtalare.

### Русский

Мы благодарны Вам за покупку этих громкоговорителей серии Aeromax компании Cambridge Audio. При условии правильной установки и использования громкоговорители обеспечат изумительное качество звучания при воспроизведении музыки или фильмов в любой окружающей обстановке для прослушивания. Внимательно прочтите это руководство, поскольку оно содержит важную информацию, помогающую получить наилучший эффект от ваших громкоговорителей серии Aeromax.

 The crossed-out wheeled bin is the European Union symbol for indicating separate collection for electrical and electronic equipment. This product contains electrical and electronic equipment which should be reused, recycled or recovered and should not be disposed of with unsorted regular waste. Please return the unit or contact the authorised dealer from whom you purchased this product for more information.

Die durchgestrichene Abfalltonne auf Rädern ist das Symbol der Europäischen Union, das das getrennte Sammeln von Elektro- und Elektronikgeräten anzeigt. Dieses Gerät enthält elektrische und elektronische Teile, die wiederverwendet, recycelt oder wiederverwertbar gemacht werden können und nicht mit unsortiertem normalem Restabfall entsorgt werden dürfen. Bitte geben Sie das Gerät zurück oder wenden Sie sich für weitere Informationen an Ihren Fachhändler, von dem Sie dieses Gerät gekauft haben.

La poubelle à roulettes barrée d'une croix est le symbole de l'Union européenne indiquant la collecte séparée des appareils et dispositifs électriques et électroniques. Ce produit contient des dispositifs électriques et électroniques qui doivent être réutilisés, recyclés ou récupérés, et qui ne doivent pas être jetés avec les déchets ordinaires non triés. Veuillez remettre l'appareil au revendeur agréé chez qui vous avez acheté ce produit, ou le contacter pour plus d'informations.

El cubo con ruedas tachado es el símbolo de la Unión Europea para indicar un conjunto separado de equipos eléctricos y electrónicos. Este producto contiene equipos eléctricos y electrónicos que deben ser reutilizados, reciclados o recuperados y no deben desecharse con los desperdicios habituales sin clasificar. Por favor devuelva el equipo o póngase en contacto con el distribuidor autorizado a quien compró este producto para obtener más información.

Il contenitore a rotelle per rifiuti, sormontato da una croce, rappresenta il simbolo dell'Unione Europea per indicare una raccolta separata dei dispositivi e apparecchiature elettriche ed elettroniche. Questo prodotto contiene parti elettriche ed elettroniche che devono essere riutilizzate, riciclate o ricuperate, e non deve pertanto essere gettato assieme ai normali rifiuti non riordinati. Potete restituire quest'apparecchio al negoziante, o mettersi in contatto con il distributore autorizzato presso il quale lo avete acquistato per ulteriori informazioni.

De doorgestreepte verrijdbare afvalbak is het symbool van de Europese Unie waarmee wordt aangegeven dat elektrische en elektronische apparatuur gescheiden dient te worden ingezameld. Dit product bevat elektrische en elektronische inrichtingen die opnieuw moeten worden gebruikt, gerecycled of hersteld en niet mogen worden weggegooid bij het onge sorteerd normale afval. Breng het apparaat terug of neem contact op met de bevoegde dealer waarbij u dit product hebt gekocht voor meer informatie.

Den överkorsade sopptunnan är Europeiska Unionens symbol för att indikera separat uppsamling av elektrisk och elektronisk utrustning. Denna produkt innehåller elektrisk och elektronisk utrustning som kan återanvändas, återvinnas eller återhämtas och inte får kasseras med normalt sorterat hushållsaffall. Ta tillbaka apparaten eller kontakta den auktoriserade återförsäljaren som du köpte produkten från för mer information.

Ящик с колесами и с крестом – это символ Евросоюза для указания на отдельную коллекцию электрического и электронного оборудования. Это изделие содержит электрические и электронные компоненты, которые должны быть повторно использованы, переработаны или восстановлены и не должны утилизироваться совместно с несортированными обычными отходами. Постарайтесь вернуть устройство или обратиться к авторизованному дилеру, у которого Вы приобрели это изделие, для получения дополнительной информации.

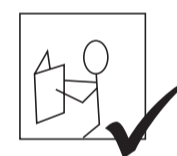

### Read all instructions

Bitte lesen Sie alle Punkte genau durch  
 Lisez toutes les instructions

Lea todas las instrucciones  
 Leggere tutte le istruzioni  
 Lees alle aanwijzingen  
 Läs alle instruktioner  
 Прочтите все инструкции.



### Avoid damp

Kontakt mit Feuchtigkeit vermeiden  
 N'installez pas le système dans un environnement humide

Evite la humedad  
 Evitare l'umidità  
 Vermijd vocht  
 Undvik fukt  
 Не допускайте попадания влаги.

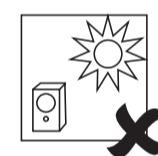

### Avoid direct sunlight

Nie direktem Sonnenlicht aussetzen  
 Évitez une exposition directe aux rayons du soleil

Evite la luz solar directa  
 Evitare la luce solare diretta  
 Vermijd direct zonlicht  
 Undvik direkt solljus  
 Не допускайте воздействия прямого солнечного света.

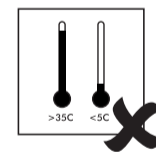

### Avoid extreme temperatures

Extreme Temperaturen vermeiden  
 Évitez les températures extrêmes

Evite temperaturas extremas  
 Evitare temperature estreme  
 Vermijd extreme temperature

Undvik extrema temperaturförhållanden  
 Не допускайте воздействия экстремальных температур



### Avoid solvent-based cleaners

Keine Lösemittel zum Reinigen verwenden  
 N'utilisez pas de produit de nettoyage à base de solvant

Evite utilizar limpiadores basados en disolventes  
 Evitare detergenti basati su solventi  
 Vermijd reinigingsmiddelen op basis van oplosmiddelen  
 Undvik lösningsbaserade rengöringsmedel  
 Не пользуйтесь очистителями на основе растворителей



### Secure all cables

Alle Kabel gut sichern  
 Attachez fermement tous les câbles

Asegure todos los cables  
 Fissare tutti i cavi  
 Beveilig alle kabels  
 Säkra alla kablar  
 Закрепите все кабели

## 1. Unpacking / Auspacken / Déballage / Desembalaje / Rimozione dall'imballaggio / Uit de verpakking halen / Uppackning / Распаковка

### 1.1 Follow the diagrams to unpack your loudspeakers.

- 1.1 Bitte folgen Sie den Zeichnungen, um die Lautsprecher auszupacken.
- 1.1 Veuillez suivre les instructions des schémas pour déballer vos enceintes acoustiques.
- 1.1 Siga los diagramas indicados para desembalar los altavoces.
- 1.1 Attenersi alle istruzioni indicate negli schemi per disimballare i diffusori.
- 1.1 Volg de onderstaande schema's om uw luidsprekers uit de verpakking te halen.
- 1.1 Följ diagrammen när du packar upp högtalarna.
- 1.1 При распаковке ваших громкоговорителей придерживайтесь указаний на рисунках.

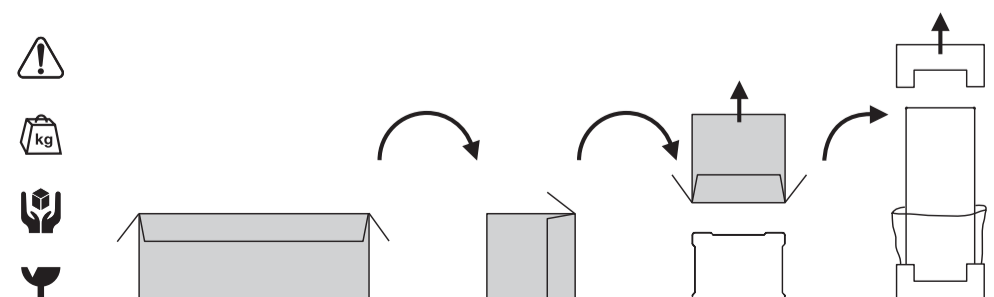

## 2. Assembling / Zusammenbauen / Montage / Montage / Assemblaggio / Montage / Montering / Сборка

### 2.1 Aeromax 2 - remove backing strip, attach rubber feet to cabinet.

- 2.1 Aeromax 2 - entfernen Sie die rückseitige Schiene und bringen Sie die GummifüÙe am Schrank an.
- 2.1 Aeromax 2 - Retirez la bande de soutien et fixez les pieds à l'enceinte.
- 2.1 Aeromax 2 - quite la tira de protección, pegue las patas de caucho a la caja.
- 2.1 Aeromax 2 - rimuovere la striscia di protezione ed attaccare i piedini di gomma al mobile.
- 2.1 Aeromax 2 - verwijder de achterstrook, bevestig de rubberen poten aan de ombouw.
- 2.1 Aeromax 2 - ta bort skyddspapperet och fäst gummifötterna vid lådan.
- 2.1 Для Aeromax 2 - удалите ленточную прокладку, прикрепите к корпусу резиновую опору

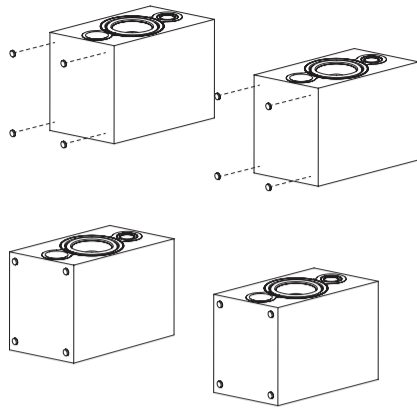

### 2.2 Aeromax 2 - for best results, use with dedicated speaker stands.

- 2.2 Aeromax 2 - benutzen Sie die Lautsprecher am besten mit dafür vorgesehenen Lautsprecherständern.
- 2.2 Aeromax 2 - Pour les meilleurs résultats, utilisez des pieds d'enceinte prévus à cet effet.
- 2.2 Aeromax 2 - para obtener los mejores resultados, utilice los soportes de altavoces dedicados.
- 2.2 Aeromax 2 - per ottenere i migliori risultati, impiegate supporti idonei ai diffusori.
- 2.2 Aeromax 2 - gebruik deze, voor de beste resultaten, met de daarvoor bestemde luidsprekerstatieven.
- 2.2 Aeromax 2 - används med särskilda högtalarstativ för bästa resultat.
- 2.2 Для Aeromax 2 - для получения наилучших результатов используйте предназначенные для громкоговорителя опоры.

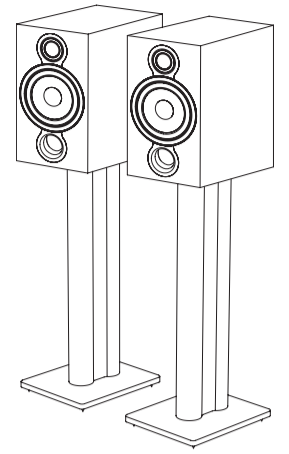

### 2.3 Aeromax 6 - fix metal spikes to cabinet. Ensure the speaker is level and tighten the locknuts.

- 2.3 Aeromax 6 - Montieren Sie die Metallspikes an das Gehäuse. Stellen Sie sicher, dass der Lautsprecher waagrecht steht und ziehen Sie die Sicherungsmuttern an.
- 2.3 Aeromax 6 - Montez les pointes en métal sur le boîtier. Vérifiez si l'enceinte est à niveau, puis serrez les contre-écrous.
- 2.3 Aeromax 6 - Fije las puntas metálicas al armario. Asegúrese de que el altavoz quede nivelado y apriete las tuercas de fijación.
- 2.3 Aeromax 6 - Fissare le punte metalliche al cabinet. Assicurarsi che il diffusore sia in posizione stabile e stringere i controdadi.
- 2.3 Aeromax 6 - Bevestig de metalen spikes aan de kast. Zorg ervoor dat de luidspreker waterpas staat en draai de borgmoeren aan.
- 2.3 Aeromax 6 - Fäst metalldubbarna vid skåpet. Se till att högtalaren står jämnt och dra åt låsmuttrarna.
- 2.3 Для Aeromax 6 - Прикрепите металлические шипы к шкафу. Проверьте выравнивание громкоговорителя и затяните контргайки.

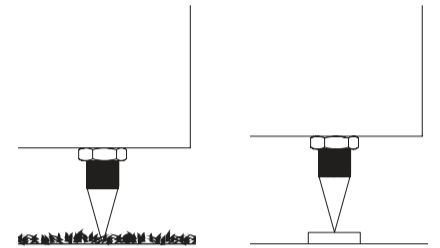
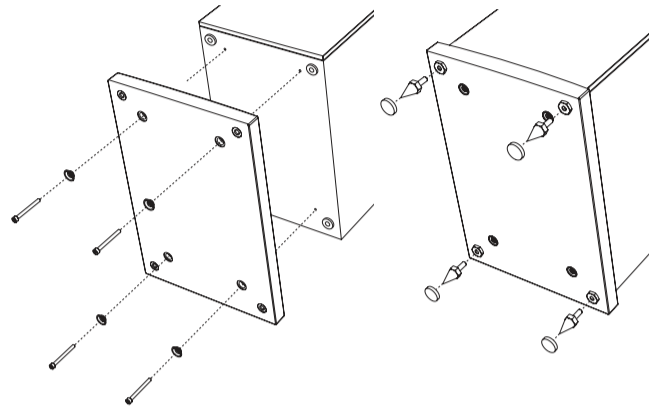

## 3. Positioning / Positionierung / Installation / Colocación / Disposizione / Plaatsing / Placering / Выбор размещения

### 3.1 Before connecting, consider loudspeaker placement and all cabling requirements. Some typical setups are shown here:

- 3.1 Schließen Sie den Lautsprecher erst an, wenn Sie sich über seinen endgültigen Stellplatz und den Kabellängen sicher sind. Einige typische Konfigurationen sind hier aufgezeigt:
- 3.1 Avant de réaliser les raccordements, étudiez les diverses possibilités d'installation des enceintes acoustiques et les exigences de câblage correspondantes. Les schémas suivants présentent plusieurs configurations types:
- 3.1 Antes de realizar la conexión, planifique la colocación de los altavoces y los requisitos de cableado. A continuación se muestran algunas configuraciones habituales:
- 3.1 Prima di effettuare le connessioni, considerare la disposizione dei diffusori e tutti i requisiti del cablaggio. Qui di seguito vengono illustrate alcune disposizioni tipiche:
- 3.1 Kijk, voor u begint met aansluiten, waar u de luidsprekers wilt plaatsen en wat u nodig hebt voor de bekabeling. Hieronder ziet u enkele kenmerkende installaties:
- 3.1 Före anslutning överväg du var högtalarna ska placeras och alla kabelkrav. Några typiska placeringar visas här:
- 3.1 До подключения продумайте расположение громкоговорителя и всех соединительных кабелей. Ниже показаны некоторые типовые варианты установки:

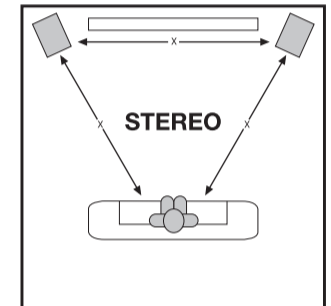

## 4. Connections / Anschlüsse / Raccordements / Conexiones / Collegamenti / Aansluitingen / Anslutningar / Подключения

### 4.1 IMPORTANT! Ensure that positive (+) and negative (-) connections are matched.

- 4.1 WICHTIG! Achten Sie auf die richtigen Anschlüsse, also (+) an (+) und (-) an (-).
- 4.1 IMPORTANT! Veuillez à respecter la polarité (positif + et négatif -) des raccordements.
- 4.1 ¡IMPORTANTE! Asegúrese de que las conexiones de los terminales positivo (+) y negativo (-) coincidan.
- 4.1 IMPORTANTE! Assicurarsi che i collegamenti positivo (+) e negativo (-) corrispondano.
- 4.1 BELANGRIJK! Zorg ervoor dat de positieve (+) en negatieve (-) aansluitingen correct zijn.
- 4.1 VIKTIG! Se till att positiva (+) och negativa (-) anslutningar stämmer överens.
- 4.1 ВАЖНО! Проверьте правильность подключения положительного (+) и отрицательного (-) проводников.

SINGLE-WIRING / SINGLE-WIRING / CÂBLAGE SIMPLE / CABLEADO SIMPLE / CABLAGGIO SINGOLO / ENKELVOUDIGE BEDRADING / ENKELLEDNING / ОДНО-ПРОВОДНАЯ

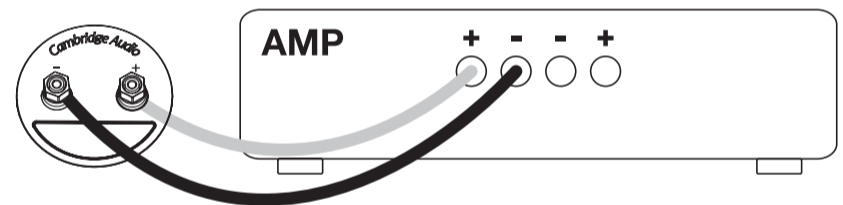

## 5. Running In / Einspielen lassen / Rodage / Funcionamiento / Rodaggio / Inwerken / Inkörning / Предварительная обкатка

### 5.1 To improve the sound of your speakers, perform a 'running in' process. Position the speakers facing each other, wire one speaker out of phase, and run for 36 hours.

- 5.1 Führen Sie zur schnellen Verbesserung des Klangs Ihrer neuen Lautsprecher einen "Einspiel"-Vorgang durch. Stellen Sie die Lautsprecher zueinander zeigend auf. Verkabeln Sie einen Lautsprecher außerhalb der Phase und lassen Sie sie 36 Stunden ununterbrochen einspielen.
- 5.1 Pour améliorer le son de vos enceintes acoustiques, procédez à une session de rodage. Placez les enceintes face à face, câblez une de celles-ci hors phase et faites-les fonctionner pendant 36 heures.
- 5.1 Para mejorar el sonido de los altavoces realice un proceso de "funcionamiento inicial". Coloque los altavoces mirándose entre sí, cablee un altavoz fuera de fase y déjelos funcionar durante 36 horas.
- 5.1 Per migliorare il suono dei diffusori, eseguire un processo di "rodaggio". Posizionare i diffusori uno di faccia all'altro, collegare un diffusore fuori fase, e lasciar funzionare per 36 ore.
- 5.1 Om het geluid van uw luidsprekers te verbeteren moeten zij worden ingewerkt. Plaats de luidsprekers zodanig dat zij op elkaar gericht staan, draai de aansluitnoeren (links/rechts) van één luidspreker om, en laat ze gedurende 36 uur werken.
- 5.1 Utför en "inkörningsprocess" för att förbättra högtalarnas ljud. Placera högtalarna så att de är vända mot varandra, koppla en högtalare ur fas och kör högtalarna i 36 timmar.
- 5.1 Для улучшения звучания ваших громкоговорителей проведите процесс 'обкатки'. Расположите громкоговорители друг напротив друга, подключите один из громкоговорителей в противофазе и включите их на 36 часов.

## 6. Foam / Schaumbassdämpfer / bouchons en mousse / los tapones de espuma / gommapiuma / schuimrubberen / skumgummiproppar / из пеноматериала

### 6.1 If the speakers are placed on a desk or close to a wall, the bass may become too strong. We have provided foam bass tuning bungs that will reduce bass output when inserted into the ports.

- 6.1 Wenn die Lautsprecher auf einem Tisch oder dicht an der Wand stehen, wird der Bass eventuell zu stark. Wir haben Schaumbassdämpfer mitgeliefert, welche die Bassleistung verringern, wenn sie in die Anschlüsse eingesetzt werden.
- 6.1 Si les haut-parleurs sont placés sur un bureau ou à côté d'une paroi, les basses risquent d'être trop fortes. Nous avons donc prévu des bouchons en mousse qui, une fois insérés dans les ports, réduiront la sortie des basses.
- 6.1 Si los altavoces se colocan sobre un escritorio o cerca de una pared, el sonido de los bajos puede ser demasiado fuerte. El nivel de salida de los bajos se puede controlar insertando en los puertos los tapones de espuma que se incluyen.
- 6.1 Se gli altoparlanti sono posizionati su una scrivania o vicino a una parete, i bassi potrebbero diventare troppo forti. Nella dotazione sono compresi tappi di gommapiuma da utilizzare sui condotti dei bassi in grado di ridurre l'uscita dei bassi una volta inseriti nelle porte.
- 6.1 Indien de luidsprekers op een bureau of dichtbij een muur worden geplaatst, kan de bas te sterk worden. We hebben schuimrubberen basdempers meegeleverd die het geluid van de bas zullen beperken wanneer deze in de poorten worden geplaatst.
- 6.1 Om högtalarna ställs på ett bord eller nära en vägg kan basen bli för kraftig. Vi tillhandahåller skumgummiproppar som minskar basutmatningen när de förs in i portarna.
- 6.1 Если АС расположены на столе или близко к стене, низкочастотные (НЧ) составляющие аудиосигнала могут воспроизводиться слишком громко. В комплект поставки входят заглушки для регулировки тембра НЧ из пеноматериала, установка которых в отверстия фазоинверторов АС позволяет снизить громкость НЧ-составляющих.

