

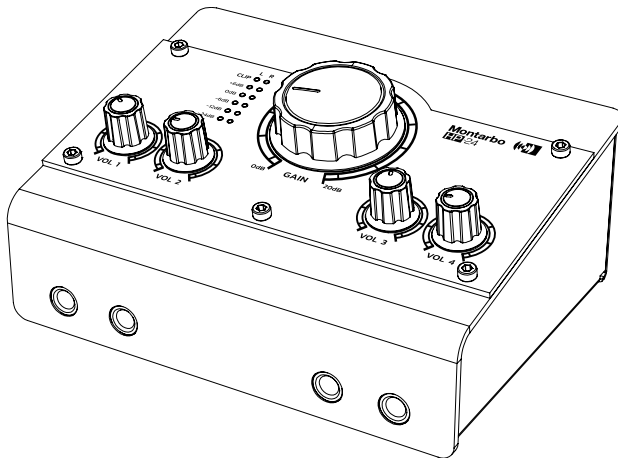

MANUALE D'USO - SEZIONE 1
USER MANUAL - SECTION 1
BEDIENUNGSANLEITUNG - ABSCHNITT 1
NOTICE D'EMPLOI - SECTION 1
MANUAL DE USO - SECCIÓN 1
دليل الاستخدام - القسم 1



HP-24

AMPLIFICATORE PER CUFFIE A 4CH
4-CHANNEL HEADPHONE AMPLIFIER
4-KANAL-KOPFHÖRERVERSTÄRKER
AMPLIFICATEUR POUR CASQUE 4 CANAUX
AMPLIFICADOR PARA AURICULARES DE 4 CANALES
مكبر لسماعات الرأس بـ 4 قنوات

Grazie per aver acquistato un prodotto Montarbo, azienda italiana fondata nel 1962, da sempre al servizio della musica e dell'audio professionale. I prodotti Montarbo, originali e all'avanguardia, sono progettati con la massima attenzione ai dettagli e alla durevolezza nel tempo. L'affidabilità è in linea con gli alti standard qualitativi e la sensibilità all'impatto ambientale che contraddistinguono l'azienda.

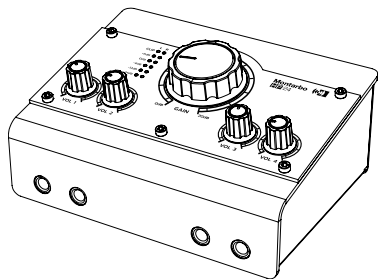

HP-24, compatto e potente, gestisce ed ottimizza l'ascolto in cuffia fino a 4 canali, risultando la scelta ideale nell'home studio di qualità come nella produzione professionale. Coniuga un guadagno di amplificazione elevato con una distorsione ridotta e permette l'utilizzo di cuffie professionali ad alte prestazioni. Un input ed output ausiliari consentono anche, all'occorrenza, di connettere fra loro più moduli HP-24, aumentando il numero totale di canali disponibili.

CONTENUTO DELLA CONFEZIONE

- 1 x Amplificatore per cuffie
- 1 x Alimentatore esterno con spine intercambiabili (EU/UK/US)
- 1 x Manuale d'uso - Sezione 1
- 1 x Manuale d'uso - Sezione 2

AVVERTENZE

Le avvertenze del presente manuale devono essere osservate congiuntamente al "Manuale d'uso - sezione 2". Leggete il manuale prima dell'uso.
Conservate questo manuale a portata di mano per riferimenti futuri.

DESCRIZIONE

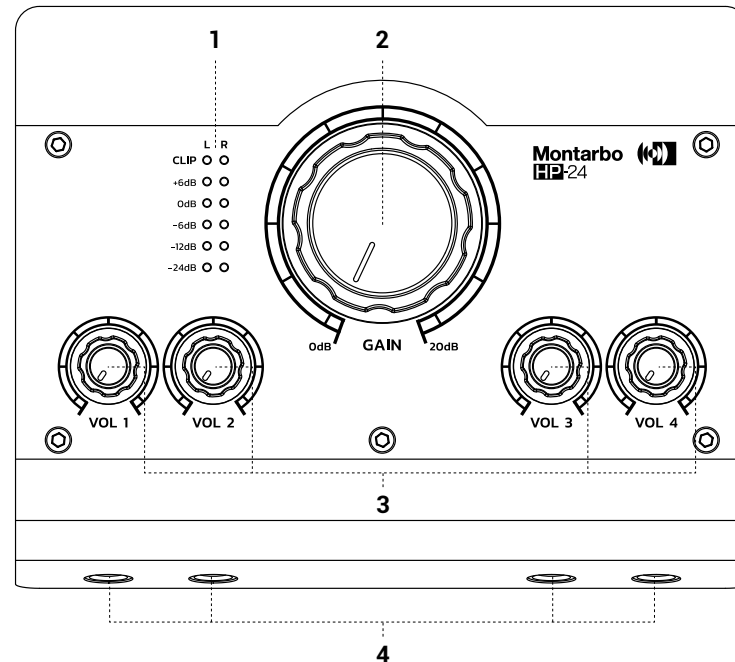

1 INPUT LEVEL METER (L/R)

Consente di visualizzare il livello audio stereo, segnalando visivamente eventuali saturazioni/clipping.

- 2 GAIN**
Manopola che permette di regolare il guadagno di amplificazione del segnale audio.
- 3 VOL 1-2-3-4**
Queste manopole regolano il livello di uscita individuale di ogni canale.
- 4 CH1-2-3-4 OUTPUT**
Connettori di uscita cuffie su prese Jack da 6.35mm.
- 5 DC INPUT**
Connettore bipolare per il collegamento dell'alimentatore esterno.
- 6 POWER ON/OFF**
Interruttore per l'accensione/spengimento dell'unità.
- 7 TERMINALE DI TERRA**
Da usare se necessario per eliminare il ronzio nei collegamenti tra diversi dispositivi.
- 8 AUX OUT**
Uscita ausiliaria sbilanciata su connettore Jack da 6.35mm.

- 9 AUX IN**
Ingresso ausiliario sbilanciato su connettore Jack da 6.35mm.
- 10 MONO/STEREO**
Premere questo selettore per commutare l'ascolto da stereo a mono e viceversa.
- 11 BALANCED INPUTS (L/R)**
Connettori audio di ingresso bilanciati (canale destro R - sinistro L).

SPECIFICHE TECNICHE

Risposta in frequenza	10 Hz - 35 kHz
Noise ratio	101.7 dB
Maximum input level	5.5 dB (32Ω) / 12.2 dB (300Ω) / 12.3 dB (600Ω)
THD+N Ratio	0.006% @1kHz 32Ω / 0.0008 % @1kHz 300Ω/600Ω
Maximum output power	2 x 227mW@32Ω / 2 x 140mW@300Ω / 2 x 138mW@600Ω
Stereo isolation	62.3 dB (32Ω) / 77.1 dB (300Ω) / 86.4 dB (600Ω)
Impedenza di ingresso	50 kΩ
Connettori di ingresso	2 x 6.35mm bilanciati, 1 x 6.35mm stereo ausiliario
Connettori di uscita	4 x 6.35mm stereo, 1 x 6.35mm stereo ausiliari
Controlli	Manopola di controllo del guadagno (0 - 20 dB) Selettore STEREO-MONO 4x manopole indipendenti per il controllo del volume
Alimentazione	Alimentatore SMPS universale dotato di plug intercambiabili: INPUT: 100-240V~ 50/60Hz 0.75A OUTPUT: 12V DC / 2A 24W

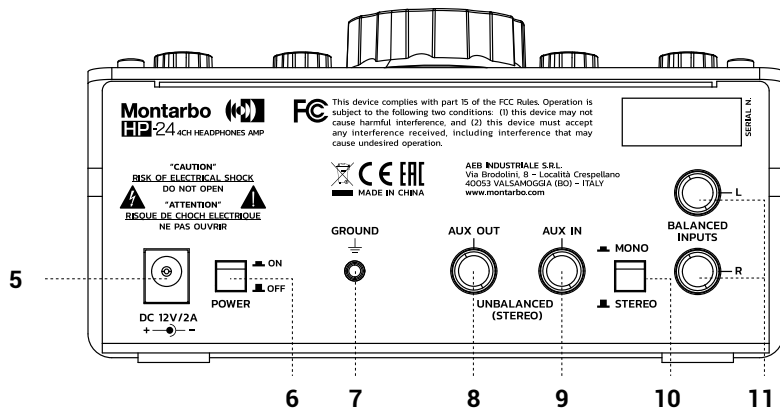

Thank you for purchasing a Montarbo product, the Italian company founded in 1962, and since then serving music and audio. The unique and state of the art Montarbo products are designed with the utmost attention to detail and durability. Reliability is in line with the high quality standards and sensitivity to the environmental impact that distinguish the company.

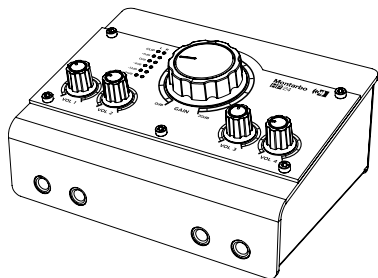

Compact and powerful, HP-24 manages and optimises headphone listening up to 4 channels, making it the ideal choice for quality home studios and professional production. It combines high amplification gain with low distortion and allows using high-performance professional headphones. One auxiliary input and one auxiliary output also allow multiple HP-24 modules to be connected together if required, thus increasing the total number of available channels.

PACKAGE CONTENTS

- 1 x Headphone amplifier
- 1 x External power supply unit with interchangeable plugs (EU/UK/US)
- 1 x User Manual - Section 1
- 1 x User Manual - Section 2

AVVERTENZE

This manual warnings must be complied in conjunction with "User Manual - section 2". Please read the manual before using. Keep this manual handy for future reference.

DESCRIPTION

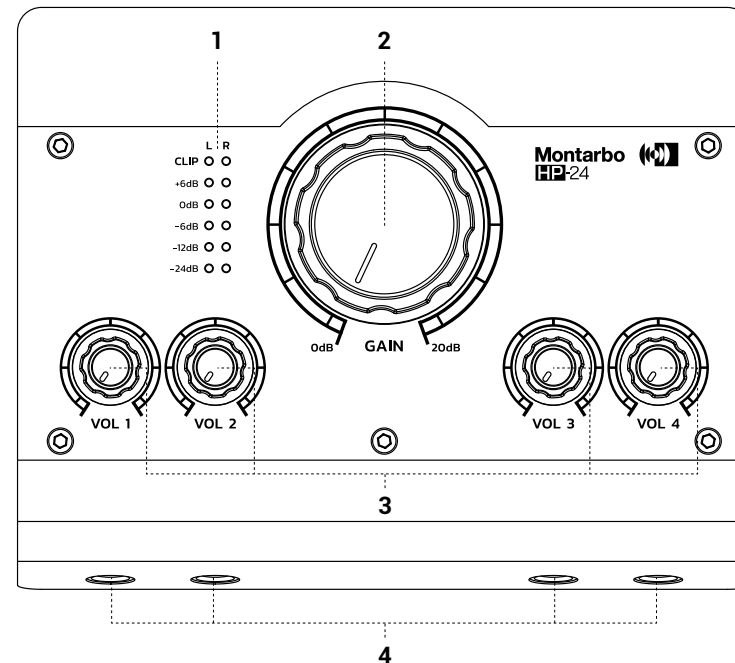

1 INPUT LEVEL METER (L/R)

Allows displaying the stereo audio level, visually signalling any saturation/clipping.

- 2 GAIN**
Knob to adjust the amplification gain of the audio signal.
- 3 VOL 1-2-3-4**
These knobs adjust the individual output level of each channel.
- 4 CH1-2-3-4 OUTPUT**
Headphone output connectors on 6.35mm Jacks.
- 5 DC INPUT**
Bipolar connector for external power supply unit connection.
- 6 POWER ON/OFF**
Switch for turning the unit on/off.
- 7 GROUND TERMINAL**
Use if the hum in connections between different devices has to be eliminated.
- 8 AUX OUT**
Unbalanced auxiliary output on 6.35mm Jack connector.

- 9 AUX IN**
Unbalanced auxiliary input on 6.35mm Jack connector.
- 10 MONO/STEREO**
Press this switch to switch between stereo and mono listening.
- 11 BALANCED INPUTS (L/R)**
Balanced input audio connectors (right channel R - left channel L).

TECHNICAL SPECIFICATIONS

Frequency response	10 Hz - 35 kHz
Noise ratio	101.7 dB
Maximum input level	5.5 dB (32Ω) / 12.2 dB (300Ω) / 12.3 dB (600Ω)
THD+N Ratio	0.006% @1kHz 32Ω / 0.0008 % @1kHz 300Ω/600Ω
Maximum output power	2 x 227mW@32Ω / 2 x 140mW@300Ω / 2 x 138mW@600Ω
Stereo isolation	62.3 dB (32Ω) / 77.1 dB (300Ω) / 86.4 dB (600Ω)
Input impedance	50 Ω
Input connectors	2 x 6.35mm balanced, 1 x 6.35mm auxiliary stereo
Output connectors	4 x 6.35mm stereo, 1 x 6.35mm auxiliary stereo
Controls	Gain control knob (0 - 20 dB) STEREO-MONO switch 4 x independent knobs for volume control
Power supply	Universal SMPS power supply unit with interchangeable plugs: INPUT: 100-240V~ 50/60Hz 0.75A OUTPUT: 12V DC / 2A 24W

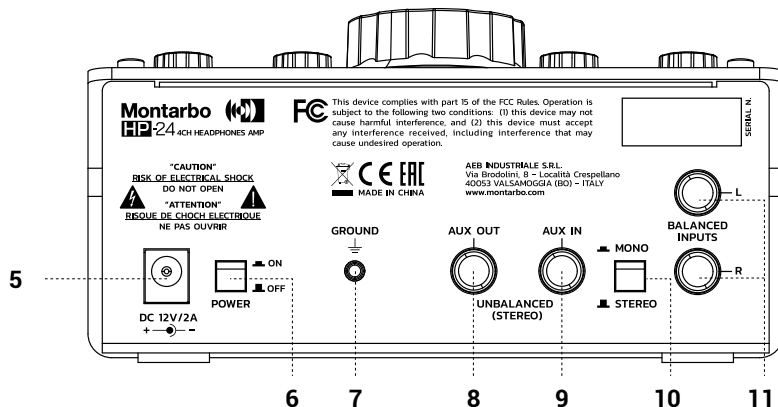

Danke, dass Sie ein Produkt der italienischen Firma Montarbo erworben haben, die seit 1962 im Dienst von Musik und professionellen Audioausrüstungen steht. Die ausgereiften und fortschrittlichen Montarbo Produkte sind auf größte Detailpflege und Langlebigkeit ausgelegt. Die Zuverlässigkeit entspricht den hohen Qualitätsstandards und dem Umweltbewusstsein im Einklang mit den Kernwerten der Firma.

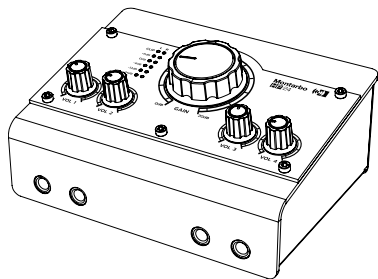

HP-24 - kompakt und leistungsstark - verwaltet und optimiert den Kopfhörerklang bis auf 4 Kanälen und erweist sich damit als die ideale Wahl für ein qualitatives Home Studio ebenso wie für den professionellen Einsatz. Er kombiniert eine hohe Verstärkung mit geringer Verzerrung und ermöglicht das Verwenden von professionellen Hochleistungskopfhörern. Über die zusätzlichen Ein- und Ausgänge können bei Bedarf auch mehrere HP-24 Module miteinander verbunden werden, wodurch sich die Gesamtzahl der verfügbaren Kanäle erhöht.

PACKUNGSIHALT

- 1 Kopfhörerverstärker
- 1 externes Netzgerät mit austauschbaren Steckern (EU/UK/US)
- 1 Bedienungsanleitung - Teil 1
- 1 Bedienungsanleitung - Teil 2

WARNHINWEISE

Die Hinweise in der vorliegenden Anleitung sind ebenso zu befolgen wie die in der „Bedienungsanleitung - Abschnitt 2“ Bitte lesen Sie die Anleitung vor dem Gebrauch.
Bewahren Sie diese Anleitung griffbereit für künftigen Bedarf auf.

BESCHREIBUNG

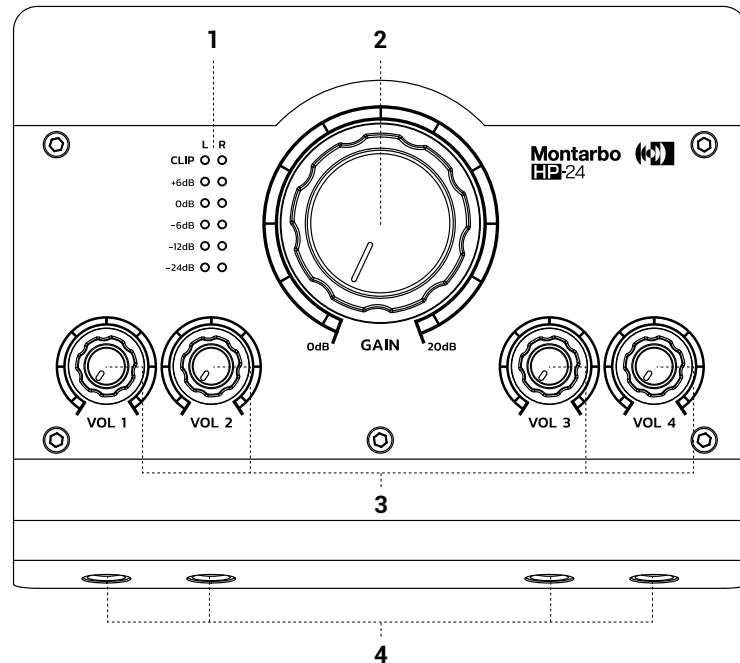

1 INPUT LEVEL METER (L/R)

Ermöglicht die Anzeige des Stereo-Audiopegels und zeigt eventuelle Sättigungen/Clipping an.

- 2 GAIN**
Drehknopf, über den die Verstärkung des Audiosignals eingestellt werden kann.
- 3 VOL 1-2-3-4**
Diese Drehknöpfe regeln den individuellen Abgabepiegel jedes Kanals.
- 4 CH1-2-3-4 OUTPUT**
Kopfhörerausgangsverbinder an Jack-Anschlüssen mit 6,35 mm.
- 5 DC INPUT**
Zweipoliger Verbinder für Anschluss des externen Netzgeräts.
- 6 POWER ON/OFF**
Ein-/Ausschalter der Einheit.
- 7 ERDUNG**
Im erforderlichen Fall zu verwenden, um das Rauschen bei Verbindungen zwischen verschiedenen Geräten zu beseitigen.

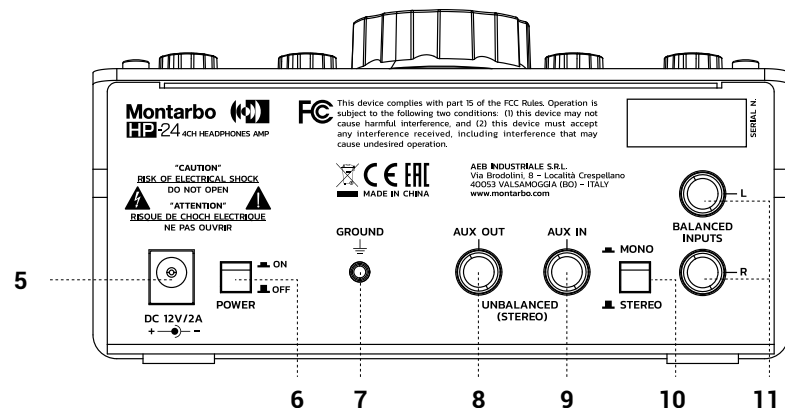

- 8 AUX OUT**
Unsymmetrischer ausgeglichener Hilfsausgang am Jack-Stecker mit 6,35 mm.
- 9 AUX IN**
Unsymmetrischer Hilfeingang am Jack-Stecker mit 6,35 mm.
- 10 MONO/STEREO**
Diesen Wählschalter drücken, um von Stereo auf Mono und umgekehrt zu schalten.
- 11 BALANCED INPUTS (L/R)**
Symmetrische Audioeingangsstecker (rechter Kanal R - linker L)

TECHNICAL SPECIFICATIONS

Frequenzgang	10 Hz - 35 kHz
Rauschverhältnis	101.7 dB
Maximaler Eingangspegel	5.5 dB (32 Ω) / 12.2 dB (300Ω) / 12.3 dB (600 Ω)
THD+Rauschverhältnis	0.006 % bei 1 kHz 32 Ω / 0.0008 % bei 1 kHz 300 Ω/600 Ω
Maximale Ausgangsleistung	2 x 227 mW bei 32 Ω / 2 x 140 mW bei 300 Ω / 2 x 138 mW bei 600 Ω
Stereo Isolation	62.3 dB (32 Ω) / 77.1 dB (300Ω) / 86,4 dB (600 Ω)
Eingangsimpedanz	50 kΩ
Eingangsverbinder	2 x 6,35 mm unsymmetrisch, 1 x 6,35 mm Aux-Stereo
Ausgangsverbinder	4 x 6,35 mm Stereo, 1 x 6,35 mm Aux-Stereo
Bedienelemente	Verstärkungsdrehknopf (0 - 20 dB) Wählschalter STEREO-MONO 4 unabhängige Drehknöpfe für Lautstärkeneinstellung
Stromversorgung	Universal-Netzgerät SMPS mit austauschbaren Plugs: INPUT: 100-240 V~ 50/60 Hz 0,75 A OUTPUT: 12 V DC / 2 A 24 W

Nous vous remercions d'avoir acheté un produit Montarbo, société italienne fondée en 1962 au service de la musique et de la sonorisation professionnelle. Montarbo fabrique des produits originaux et novateurs avec une grande attention aux détails et à la durée de vie. Leur fiabilité répond à des normes de qualité très élevées et à un souci de l'environnement qui est la marque de l'entreprise.

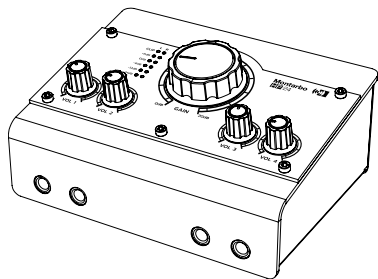

Compact et puissant, le HP-24 est un amplificateur de casque conçu pour gérer et optimiser l'écoute: avec jusqu'à 4 canaux, c'est un choix idéal que ce soit pour le home studio de qualité ou pour des réalisations professionnelles. Il présente un gain d'amplification élevé qui va de pair avec une faible distorsion, permettant ainsi la pleine utilisation d'un casque professionnel haute performance. Les entrées et les sorties auxiliaires permettent également de connecter plusieurs modules HP-24 ensemble, si nécessaire, offrant ainsi la possibilité d'augmenter le nombre total de canaux disponibles.

CONTENU DE L'EMBALLAGE

- 1 x amplificateur pour casque
- 1 x bloc d'alimentation externe avec fiches interchangeables (EU/UK/US)
- 1 x Manuel d'utilisation - Section 1
- 1 x Manuel d'utilisation - Section 2

AVERTISSEMENT

Respecter impérativement les avertissements de ce manuel et du Manuel d'utilisation- Section 2.
Lire attentivement le manuel avant l'utilisation.
Le conserver à portée de main pour pouvoir le consulter si nécessaire.

DESCRIPTION

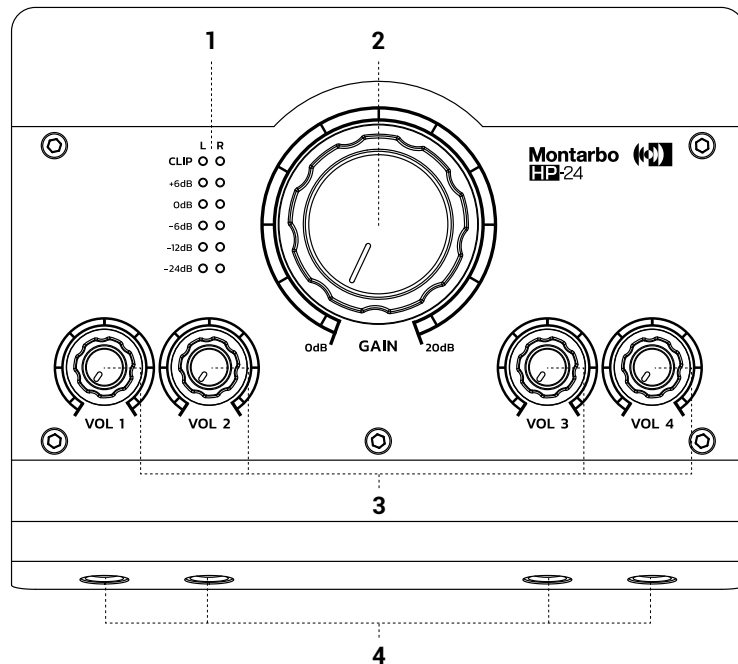

1 INDICATEUR DE NIVEAU D'ENTRÉE (L/R)

Il permet de visualiser le niveau sonore stéréo, signalant visuellement toute saturation ou écrêtage.

- 2 GAIN**
Poignée qui permet de régler le gain d'amplification du signal audio.
- 3 VOL 1-2-3-4**
Ces poignées permettent de régler le niveau de sortie pour chaque canal individuel.
- 4 CH1-2-3-4 SORTIE**
Connecteurs de sortie casque sur jacks 6,35 mm.
- 5 ENTRÉE EN C.C.**
Connecteur bipolaire pour la connexion du bloc d'alimentation externe.
- 6 POWER ON/OFF**
Interrupteur permettant d'allumer et d'éteindre l'appareil.
- 7 BORNE DE TERRE**
À utiliser lorsqu'il est nécessaire d'éliminer les ronflements liés à plusieurs connexions d'appareils différents.

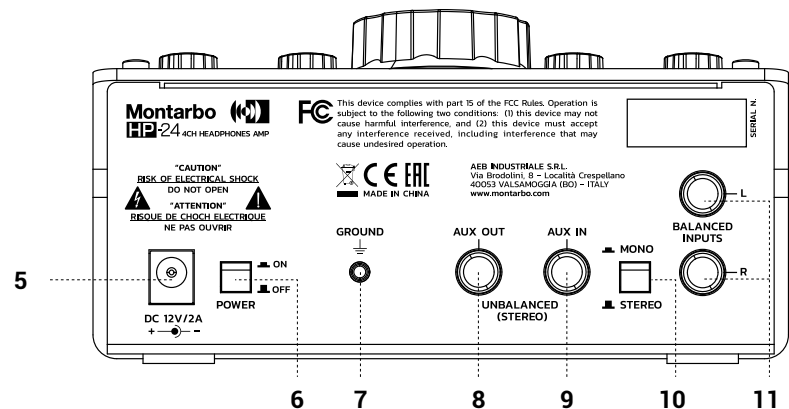

- 8 AUX OUT**
Sortie auxiliaire asymétrique sur connecteur jack 6,35 mm.
- 9 AUX IN**
Entrée auxiliaire asymétrique sur connecteur jack 6,35 mm.
- 10 MONO/STEREO**
Appuyez sur ce commutateur pour passer de l'écoute stéréo à l'écoute mono et vice versa.
- 11 BALANCED INPUTS (L/R)**
Connecteurs d'entrée audio symétriques (canal droit R - canal gauche L).

SPÉCIFICATIONS TECHNIQUES

Réponse en fréquence	10 Hz - 35 kHz
Taux de bruit	101.7 dB
Niveau d'entrée maximum	5.5 dB (32Ω) / 12.2 dB (300Ω) / 12.3 dB (600Ω)
Taux THD+N	0.006% @1kHz 32Ω / 0.0008 % @1kHz 300Ω/600Ω
Puissance de sortie maximum	2 x 227mW@32Ω / 2 x 140mW@300Ω / 2 x 138mW@600Ω
Isolation stéréo	62.3 dB (32Ω) / 77.1 dB (300Ω) / 86.4 dB (600Ω)
Impédance d'entrée	50 kΩ
Connecteurs d'entrée	2 x 6,35 mm symétriques, 1 x 6,35 mm stéréo auxiliaire
Connecteurs de sortie	4 x 6,35 mm symétriques, 1 x 6,35 mm stéréo auxiliaire
Contrôles	Poignée de contrôle du gain (0 - 20 dB) Commutateur de mode STEREO-MONO 4x poignées indépendantes de contrôle du volume
Alimentation	Bloc d'alimentation universelle SMPS équipée de fiches interchangeables : ENTRÉE : 100-240V~ 50/60Hz 0.75A SORTIE : 12V CC, 2A, 24W

Gracias por comprar un producto Montarbo, empresa italiana al servicio de la música y el sonido profesional desde su fundación en 1962. Los productos Montarbo, originales e innovadores, se han diseñado con la máxima atención por los detalles para durar a lo largo del tiempo. La fiabilidad está al nivel de los estándares de calidad y sensibilidad hacia el impacto medioambiental que caracterizan la empresa.

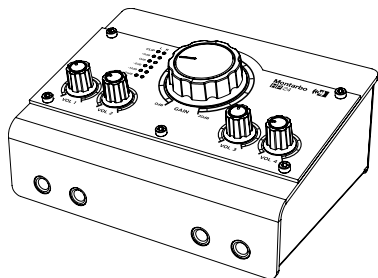

HP-24, compacto y potente, gestiona y optimiza el sonido del auricular hasta 4 canales, resultando en la elección ideal en el home studio de calidad y en la producción profesional. Combina una ganancia de amplificación elevada con una dispersión reducida y permite el uso de auriculares profesionales de altas prestaciones. Un input y output auxiliares permiten también, en caso de necesidad, conectar varios módulos HP-24 entre sí, aumentando el número total de canales disponibles.

CONTENIDO DEL EMBALAJE

- 1 x Amplificador para auriculares
- 1 x Alimentador externo con clavijas intercambiables (EU/UK/US)
- 1 x Manual de uso - Sección 1
- 1 x Manual de uso - Sección 2

ADVERTENCIAS

Respete las advertencias de este manual y los contenidos del "Manual de uso - sección 2".
Lea el manual antes del uso.
Guarde este manual en un lugar accesible para futuras consultas.

DESCRIPCIÓN

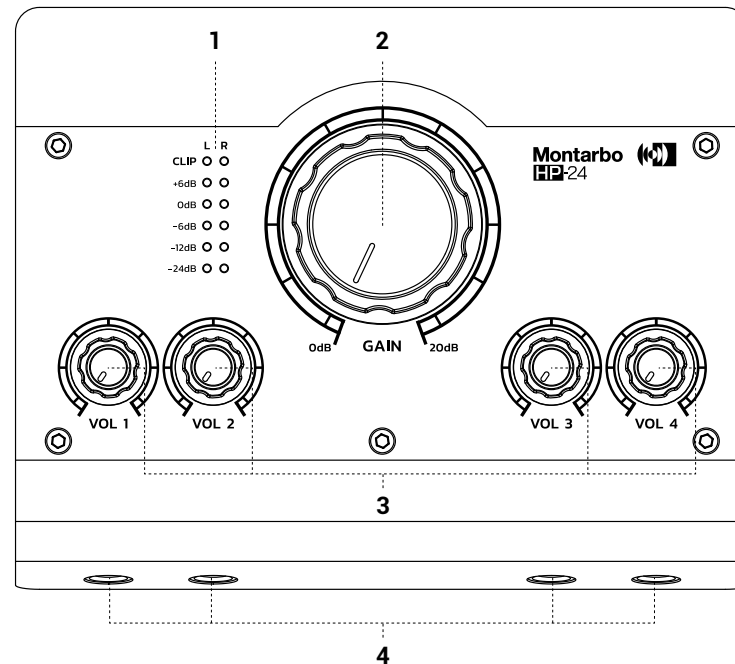

1 INPUT LEVEL METER (L/R)

Permite visualizar el nivel audio estéreo, señalando visualmente eventuales saturaciones/clipping.

- 2 GAIN**
Selector que permite regular la ganancia de amplificación de la señal audio.
- 3 VOL 1-2-3-4**
Estos selectores regulan el nivel de salida individual de cada canal.
- 4 CH1-2-3-4 OUTPUT**
Conectores de salida auriculares en tomas Jack de 6.35 mm.
- 5 DC INPUT**
Conector bipolar para la conexión del alimentador externo.
- 6 POWER ON/OFF**
Interruptor para el encendido/apagado de la unidad.
- 7 TERMINAL DE TIERRA**
Usar si es necesario eliminar el zumbido en las conexiones entre dispositivos diferentes.
- 8 AUX OUT**
Salida auxiliar desbalanceada en conector Jack de 6.35 mm.

- 9 AUX IN**
Entrada auxiliar desbalanceada en conector Jack de 6.35 mm.
- 10 MONO/STEREO**
Presionar este selector para conmutar el audio de estéreo a mono y viceversa.
- 11 BALANCED INPUTS (L/R)**
Conectores audio de entrada balanceados (canal derecho R - izquierdo L).

ESPECIFICACIONES TÉCNICAS

Respuesta en frecuencia	10 Hz - 35 kHz
Relación ruido	101.7 dB
Nivel máximo de entrada	5.5 dB (32Ω) / 12.2 dB (300Ω) / 12.3 dB (600Ω)
Relación THD+N	0.006% @1kHz 32Ω / 0.0008 % @1kHz 300Ω/600Ω
Potencia máxima de salida	2 x 227mW@32Ω / 2 x 140mW@300Ω / 2 x 138mW@600Ω
Aislamiento estéreo	62.3 dB (32Ω) / 77.1 dB (300Ω) / 86.4 dB (600Ω)
Impedancia de entrada	50 kΩ
Conectores de entrada	2 x 6.35 mm balanceados, 1 x 6.35 mm estéreo auxiliar
Conectores de salida	4 x 6.35 mm estéreo, 1 x 6.35 mm estéreo auxiliares
Controles	Selector de control de la ganancia (0 - 20 dB) Selector ESTÉREO-MONO 4x selectores independientes para el control del volumen
Alimentación	Alimentador SMPS universal equipado con clavijas intercambiables: INPUT: 100-240V~ 50/60Hz 0.75A OUTPUT: 12V DC / 2A 24W

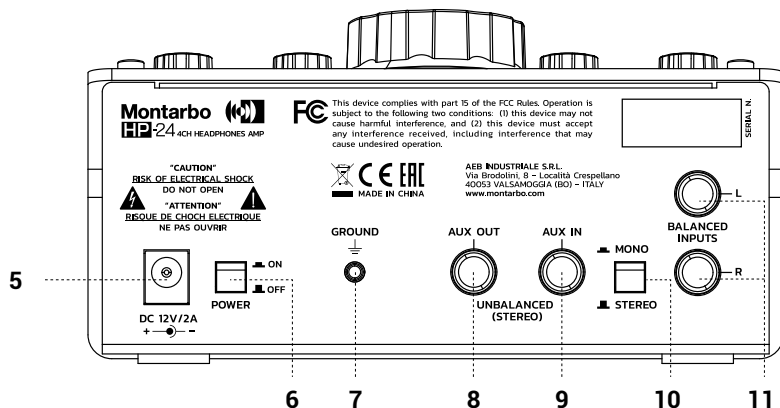

8 مخرج مساعد

مخرج مساعد غير متوازن على موصل مقبس 6.35 مم.

9 مدخل مساعد

مدخل مساعد غير متوازن على موصل جاك 6.35 مم.

10 مفتاح مونو/ستيريو

اضغط على هذا المفتاح للتبديل بين استماع الستيريو والاستماع الأحادي والعكس.

11 المداخل المتوازنة (يسار/يمين)

موصلات إدخال الصوت المتوازنة (يمين R - يسار L).

المواصفات التقنية

استجابة التردد	10 هرتز ~ 35 كيلو هرتز
نسبة الضوضاء	101.7 ديسيبل
الحد الأقصى لمستوى الإدخال	5.5 ديسيبل (32 درجة)/12.2 ديسيبل (300 درجة)/12.3 ديسيبل (600 درجة)
معدل THD+N	0.006% @ 1 كيلو هرتز 32 أوم/0.0008 @ 1% @ 1 كيلو هرتز 300 أوم/600 أوم
الحد الأقصى لطاقة المخرج	2 × 227 ميجا واط @ 32 أوم/2 × 140 ميجا واط @ 300 أوم/2 × 138 ميجا واط @ 600 أوم
عزل الستيريو	62.3 ديسيبل (32 درجة)/77.1 ديسيبل (300 درجة)/86.4 ديسيبل (600 درجة)
معاوقة الدخل	50 كيلو أوم
موصلات المدخل	2 × 6.35 مم متوازن، 1 × 6.35 مم ستيريو مساعد
موصلات المخرج	4 × 6.35 ملم ستيريو، 1 × 6.35 ملم ستيريو مساعد
التحكم	مقبض التحكم في الكسب (0 - 20 ديسيبل) مفتاح انتقاء AMP MODE 4 × مقابض مستقلة للتحكم في مستوى الصوت
التغذية الكهربائية	مزود طاقة SMPS عالمي مزود بمقابس قابلة للتبديل: المخرج: 100-240 فولت ~ 50/60 هرتز 0.75 أمبير: المدخل: 12 فولت تيار مستمر/2 أمبير 24 واط

3 مستوى الصوت 1-2-3-4

اضغط على هذا الزر إذا كنت تريد توصيل أداة كهربائية (باص، جيتار، إلخ) بمدخل جاك 6.35 مم للقناة 2 أو جهاز آخر بمعاوقة عالية للإخراج.

4 مخرج القناة 1-2-3-4

موصلات إخراج سماعة الرأس على مأخذ توصيل 6.35 مم.

5 مخرج تيار مستمر

موصل ثنائي القطب لتوصيل مصدر الطاقة الخارجي.

6 تشغيل/فصل الطاقة

مفتاح لتشغيل/إيقاف الوحدة.

7 طرف التأسيس

يستخدم إذا لزم الأمر للتخلص من مهمة الوصلات بين الأجهزة المختلفة.

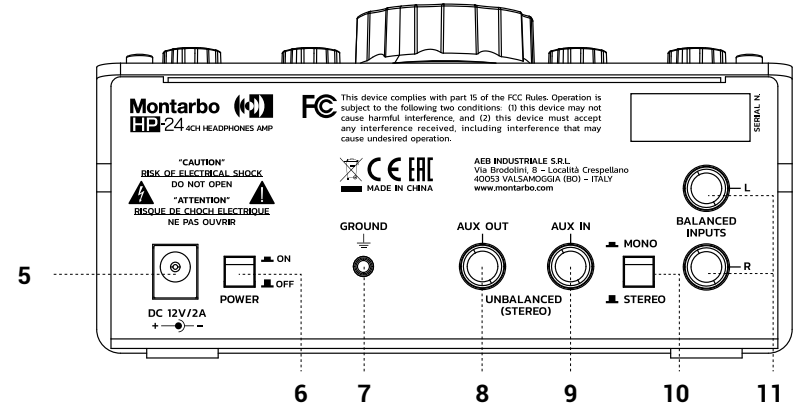

الوصف

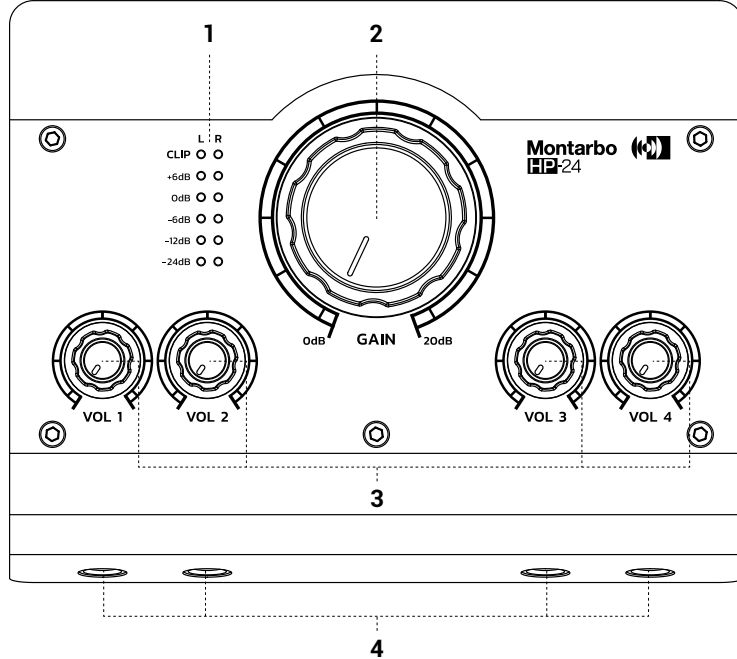

1 مقياس مستوى الإدخال (يسار/يمين)
يعرض مستوى صوت الاستريو، ويشير بصرياً إلى التشبع/القص الصوتي.

2 الكسب
مقبض يسمح لك بضبط كسب تضخيم إشارة الصوت.

نشكركم على شراء منتج مونتابو Montarbo، الشركة الإيطالية التي تأسست في عام 1962، والتي تضع نفسها دائماً في خدمة الموسيقى والصوتيات الاحترافية. منتجات Montarbo، أصلية ورائدة، وتم تصميمها بأقصى عناية بالتفاصيل والمتانة مع مرور الوقت. تتماشى الموثوقية مع معايير الجودة العالية والحساسية للتأثير البيئي وهو ما يميز الشركة.

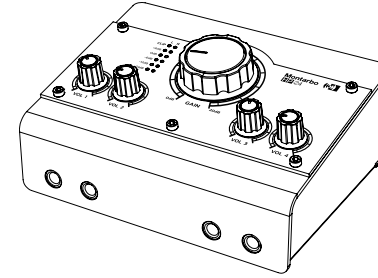

يقوم جهاز HP-24 المدمج والقوي بإدارة وتحسين الاستماع بسماعات الرأس لما يصل إلى 4 قنوات، مما يجعله الخيار المثالي في الاستوديوهات المنزلية عالية الجودة وكذلك في الإنتاج الاحترافي. فهو يجمع بين كسب التضخيم العالي والتشوه المنخفض، ويسمح باستخدام سماعات رأس احترافية عالية الأداء. يسمح أيضاً بالإدخال والإخراج الإضافي، إذا لزم الأمر، بتوصيل العديد من وحدات HP-24 معاً، مما يؤدي إلى زيادة العدد الإجمالي للقنوات المتاحة.

محتوى العبوة

- 1 x مكبر صوت لسماعة الرأس
- 1 x مصدر طاقة خارجي بمقاييس قابلة للتبديل (الاتحاد الأوروبي/المملكة المتحدة/الولايات المتحدة)
- 1 x دليل المستخدم - القسم 1
- 1 x دليل المستخدم - القسم 2

تحذيرات

يجب مراعاة التحذيرات الواردة في هذا الدليل إلى جانب الالتزام بـ "دليل الاستخدام - القسم 2"
اقرأ الدليل قبل الاستخدام.
احتفظ بهذا الدليل في متناول يديك للرجوع إليه مستقبلاً.

NOTES

Two columns of horizontal dotted lines for taking notes.

EMI CLASSIFICATION

According to the standards EN 55032 and 55035 this is a Class B equipment, designed and suitable to operate in residential environments.

NOTICE

For USA Market:

This equipment has been tested and found to comply with the limits for a Class B digital device, pursuant to part 15 of the FCC Rules. These limits are designed to provide reasonable protection against harmful interference in a residential installation. This equipment generates, uses and can radiate radio frequency energy and, if not installed and used in accordance with the instructions, may cause harmful interference to radio communications. However, there is no guarantee that interference will not occur in a particular installation. If this equipment does cause harmful interference to radio or television reception, which can be determined by turning the equipment off and on, the user is encouraged to try to correct the interference by one or more of the following measures:

- Reorient or relocate the receiving antenna.
- Increase the separation between the equipment and receiver.
- Connect the equipment into an outlet on a circuit different from that to which the receiver is connected.
- Consult the dealer or an experienced radio/TV technician for help.

Changes or modifications not expressly approved by the party responsible for compliance could void the user's authority to operate the equipment.

SIMPLIFIED EU DECLARATION OF CONFORMITY

The full text of the EU declaration of conformity is available at the following internet address:
<https://www.montarbo.com/downloads/>



Attenersi a tutte le prescrizioni contenute in questo manuale (sezione 1 e 2). Le caratteristiche, le specifiche e l'aspetto dei prodotti sono soggetti a possibili cambiamenti senza preavviso. AEB Industriale S.R.L. si riserva il diritto di apportare cambiamenti o miglioramenti senza assumersi l'obbligo di cambiare o migliorare anche i prodotti precedentemente realizzati.

Please follow all the regulations described in this manual (section 1 and 2). Product features, specifications and appearance are subject to changes without prior notice. AEB Industriale S.R.L. reserve the right to make changes or improvements in design or manufacture without any obligation to incorporate such changes or improvements in previously manufactured products.

Beachten Sie alle Anweisungen in dieser Anleitung (Abschnitt 1 und 2). Eigenschaften, Spezifikationen und Optik der Produkte können ohne Vorankündigung geändert werden. AEB Industriale S.R.L. behalten sich Änderungen oder Verbesserungen vor und sind in einem solchen Fall nicht verpflichtet, auch frühere Produktmodelle ändern oder verbessern zu müssen.

Suivez toutes les instructions contenues dans ce manuel (sections 1 et 2). Les caractéristiques, les spécifications et l'apparence des produits sont susceptibles d'être modifiées sans préavis. AEB Industriale S.R.L. se réserve le droit d'apporter des modifications ou des améliorations sans obligation de modifier ou d'améliorer les produits précédemment fabriqués.

Respete todas las instrucciones contenidas en este manual (sección 1 y 2). Las características, las especificaciones y el aspecto de los productos pueden sufrir modificaciones sin aviso previo. AEB industrial se reserva el derecho a efectuar las modificaciones y mejoras que consideren necesarias sin obligación de cambiar ni mejorar los productos fabricados previamente.

التزم بكافة الاشتراطات الواردة في هذا الدليل (الفصل 1 و 2). تخضع مواصفات المنتجات وخصائصها ومظهرها إلى تغييرات محتملة بدون سابق إنذار. تحتفظ شركة AEB Industriale S.R.L. بالحق في إدخال التغييرات أو التحسينات دون الإلزام بتغيير أو تحسين أيضاً المنتجات المنفذة سابقاً.



A.E.B. Industriale S.R.L.

Via Brodolini, 8 - Località Crespellano
40053 Valsamoggia - Bologna (ITALIA)
Tel +39 051 969870 - Fax +39 051 969725
www.montarbo.com