

Vincent SP-T800

Монофонический гибридный усилитель мощности с выходным каскадом
в режиме класса А

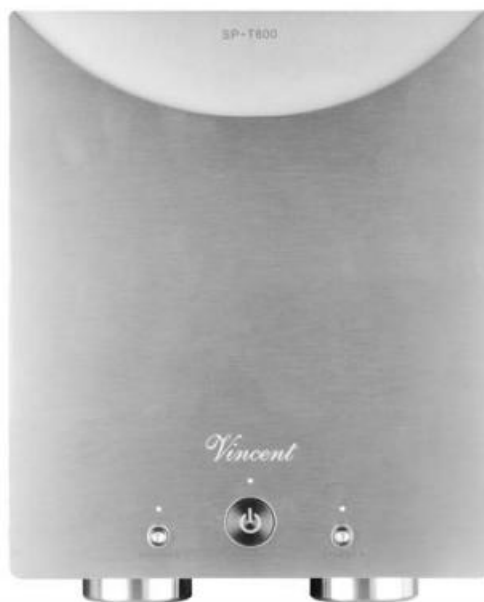

Инструкция по эксплуатации и руководство пользователя

Добро пожаловать и спасибо за то, что вы приобрели изделие нашей фирмы. Мы уверены, что наши hi-fi-компоненты отвечают вашим самым строгим требованиям к качеству звучания и культуры производства.

Естественно, что вам захочется как можно скорее задействовать данный компонент в вашей аудиосистеме, мы все же посоветуем сначала тщательно ознакомиться с данным Руководством. В любом случае, даже если провести установку аппаратуры вы поручили специалисту, знакомство с Руководством поможет вам в управлении устройством и его настройке, что в результате дает и оптимальные показатели качества звучания.

Строго соблюдайте правила техника безопасности, даже если некоторые пункты кажутся вам очевидными.

В конце данного Руководства вы найдете краткий Словарик, объясняющий распространенные аудиотехнические термины. Если что-то осталось для вас неясным, не стесняйтесь обратиться к вашему торговому агенту Vincent, который также поможет вам в случае гарантийного ремонта и будет рад услышать ваши пожелания и рекомендации производителю.

Желаем вам много-много приятных часов в компании с нашей аппаратурой,

Ваша команда Vincent

СОДЕРЖАНИЕ

Требования по технике безопасности	4
Дополнительные сведения	5
Комплект поставки	6
Введение	6
Установка, подготовка к работе	9
Управление	14
Советы и рекомендации	14
Устранение неполадок	15
Технические характеристики	16
Словарик аудиотерминов	17

ТРЕБОВАНИЯ ПО ТЕХНИКЕ БЕЗОПАСНОСТИ

Данное устройство произведено при тщательном контроле качества и соответствует текущим требованиям международных стандартов. В любом случае обязательно изучите данные требования по технике безопасности с тем, чтобы обезопасить себя и окружающих.



Не вскрывайте устройство! Внутри имеется опасное для жизни напряжение!

Внутри устройства нет частей, обслуживаемых пользователем.



Обслуживание и модификация



Любое устройство, подключаемое к электросети, может быть источником опасности для пользователя. Доверяйте техническое обслуживание только квалифицированным специалистам!

Данное устройство предназначено для работы в жилых помещениях и только в электросети переменного тока 230 В/ 50 Гц с заземлением. Модификация данного устройства или манипуляции с его серийным номером означают потерю гарантийного обслуживания. При отказе предохранителя обратитесь к специалисту за заменой. Используйте только предохранители идентичного форм-фактора и идентичных параметров эксплуатации.

Сетевой кабели и подключение к электросети

Чтобы отсоединить сетевой кабель от стенной розетки приложите усилие к вилке, никогда не тяните за сам кабель. Следите, чтоб сетевой кабель не мог быть поврежден при подключении, исключите его перегибы, касание с острыми предметами или раздавливание. Никогда не трогайте сетевой кабель мокрыми или влажными руками. Всегда используйте сетевой кабель из комплекта или предоставленный на замену фирмой Vincent.

Отключение от электросети



Перед любыми подключениями в аудиосистеме следует отключить устройство от электросети. При чистке или другом уходе за внешним видом изделия также следует обесточить его. Перед повторным включением подождите как минимум 1 минуту.

Влага/Тепло/Вибрации



Любое устройство, подключаемое к электросети, должно быть полностью защищено от контакта с водой, другими жидкостями, испарениями, дождем и т.п. Следите, чтобы жидкости, влага или посторонние предметы не могли попасть в вентиляционные отверстия на устройстве. В случае попадания влаги или постороннего предмета внутрь устройства немедленно отключите его от стенной розетки и вызовите специалиста для обслуживания. Не подвергайте устройство воздействию тепла (например солнечного или от отопительного элемента) или сильных вибраций.

Отвод тепла



Воздух должен свободно циркулировать вокруг устройства для отвода тепло, поэтому убедитесь, что на расстоянии как минимум 5 см от его корпуса отсутствуют препятствия и посторонние предметы. Вентиляционные отверстия на корпусе должны быть всегда свободны.

Уровень громкости



Некомфортный уровень громкости всегда лежит ниже, чем максимально возможное усиление аудиосистемы. Следите, чтобы уровень громкости не превышал комфортный для слуха, иначе возможны необратимые повреждения слуха. Перед любыми переключениями входов усилителя, снижайте уровень громкости на минимум.

Уход



Перед чисткой отключите устройство от электросети. Для чистки поверхностей используйте мягкую ткань, не оставляющую волокон. Ни в коем случае не пользуйтесь чистящими средствами или растворителями!

ДОПОЛНИТЕЛЬНЫЕ СВЕДЕНИЯ

Место установки



Качество звучания зависит и от качества установки аппаратуры.

Устройство следует становить на ровную, прочную и устойчивую поверхность.

Рекомендуем использовать специализированные стойки для аудиоаппаратуры производства Vincent. Не ставьте компоненты аудиосистемы один на другой.

Утилизация



В соответствии с указаниями Европейского сообщества 2002/96/ЕС данное устройство должно быть утилизировано в пункт приема использованного электрооборудования. Выполнение указаний поможет сохранить экологическое равновесие и подтолкнет производителей к улучшению надежности выпускаемой продукции. Обратитесь в местные органы власти за дальнейшей информацией об экологически правильной утилизации электрооборудования или свяжитесь с торговой точкой, в которой вы приобрели ваше оборудование.

Знак СЕ



В заводском исходном состоянии данное устройство соответствует всем действующим требованиям Европейского союза и разрешено к использованию в странах ЕС (требования по электромагнитному излучению и другие требования к низковольтному оборудованию).

Юридическая информация



Данное Руководство было написано Андреасом Бёером и произведено фирмой Sintron Vertriebs GmbH, 76473 Иффецхайм, Германия. Копирование и иное тиражирование полностью или частично разрешено только с письменного разрешения производителя. Vincent является зарегистрированной торговой маркой Sintron Vertriebs GmbH, 76473 Иффецхайм, Германия.

Фирма Vincent постоянно совершенствует свои изделия и в связи с этим внешний вид и конструкция изделия может быть изменена без уведомления.

Данное Руководство предназначено для информационного обслуживания и может быть изменено без уведомления. Руководство не накладывает никаких обязательств на владельца торговой марки. Владелец торговой марки не несет ответственности за ошибки или неточности, которые могут обнаружиться в данном Руководстве.

Упаковка

Настоятельно рекомендуем сохранить упаковку, в которой получено изделие, на случай его будущей транспортировки. В подавляющем большинстве случаев повреждения в процессе перевозки вызваны ненадлежащей упаковкой аудиоустройства.

Оригинальная упаковка обеспечивает надежную транспортировку изделия и защищает его от возможных повреждений при перевозке.

Символы (пиктограммы) в данном Руководстве



Символ молнии в равностороннем треугольнике предостерегает пользователя о том, что в корпусе изделия имеется неизолированное опасное напряжение, величина которого достаточна для угрозы электрошока.



Восклицательный знак в равностороннем треугольнике обращает внимание пользователя на особо важную информацию о работе с устройством и его техническому обслуживанию.



Указательный палец сообщает полезные сведения и совете по обращению с устройством

КОМПЛЕКТ ПОСТАВКИ

В комплекте к усилителю вы найдете следующие аксессуары и принадлежности:

- **1 кабель электропитания**
- **1 кабель проводного дистанционного управления Power Control**
- **данное руководство**

ВВЕДЕНИЕ

Как известно, фирма Vincent производит широкий ассортимент аппаратуры для домашнего воспроизведения музыки, включая высококлассные компоненты для многоканального звучания домашнего кинотеатра, но при этом, конечно, в идеологии ее разработчиков особое место занимает стереоаппаратура высокого уровня. Именно в стереосистемах ярче всего проявляется качественный скачок при переходе от интегрального усилителя к двублочному, то есть к отдельному предварительному и усилителю мощности. На наш взгляд, переход к двублочным усилительным решениям не должен быть поводом к удешевлению конструкции и комплектующих, так как дискредитирует саму идею шага на следующую ступень качества. Именно поэтому, в линейке изделий Vincent предусилители и усилители мощности предлагаются в относительно высоких ценовых категориях. Этот подход экономически оправдан и устойчив к изменениям рынка — посудите сами: быстрым изменениям технологий подвержены в первую очередь источники фонограмм, а усилительная техника куда более консервативна и может использоваться в самых разных по степени инноваций системах. Иначе говоря, какими бы не были форматы и носители аудиопрограмм будущего, для их воспроизведения через акустические системы все равно понадобятся высококачественные усилители.

Гибридная усилительная схема SP-T800 сочетает в себе достоинства радиоламп и полупроводниковых элементов (транзисторов). Наш усилитель мощности появился в результате тщательной подготовки и исследований схемных решений и продуманного отбора компонентов схемы, благодаря чему он практически не имеет конкурентов в качестве звучания и обладает отличной сочетаемостью с самыми разными по конструкции и параметрам акустическими системами. Как всегда изделие Vincent отличается качеством производства и высокой потребительской ценностью.

Вместе с SP-T800 рекомендуем использовать один из наших предварительных усилителей: стерео (SA-T8) или многоканальных с декодером окружающего звука (SAV-C).

Усилитель отлично сочетается с проигрывателями CD или DVD, тюнерами, специализированными стойками Vincent, что позволяет создать гармоничную внешне стереосистему, настроенную под требования пользователя.

ПЕРЕДНЯЯ ПАНЕЛЬ

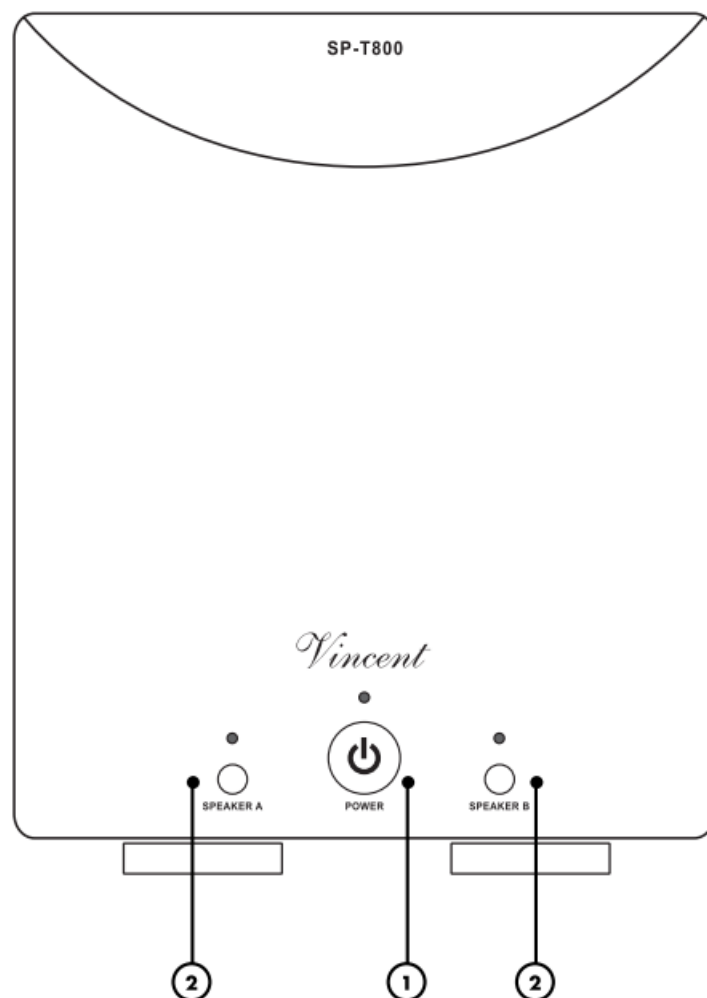

1. POWER: Кнопка Вкл./Выкл.

Нажатие на кнопку включает/выключает устройство. В выключенном состоянии устройство не отключено от электросети полностью и будет реагировать на триггерные команды дистанционного управления включением/выключением Power Control.

2. SPEAKER A/B: селектор выходов

Коммутация выходных клемм А и В позволяет использовать две пары акустических систем, отдельно (по очереди) или вместе (параллельно). Светодиодная индикация указывает какой из выходов на акустические системы активен в данный момент.

ЗАДНЯЯ ПАНЕЛЬ

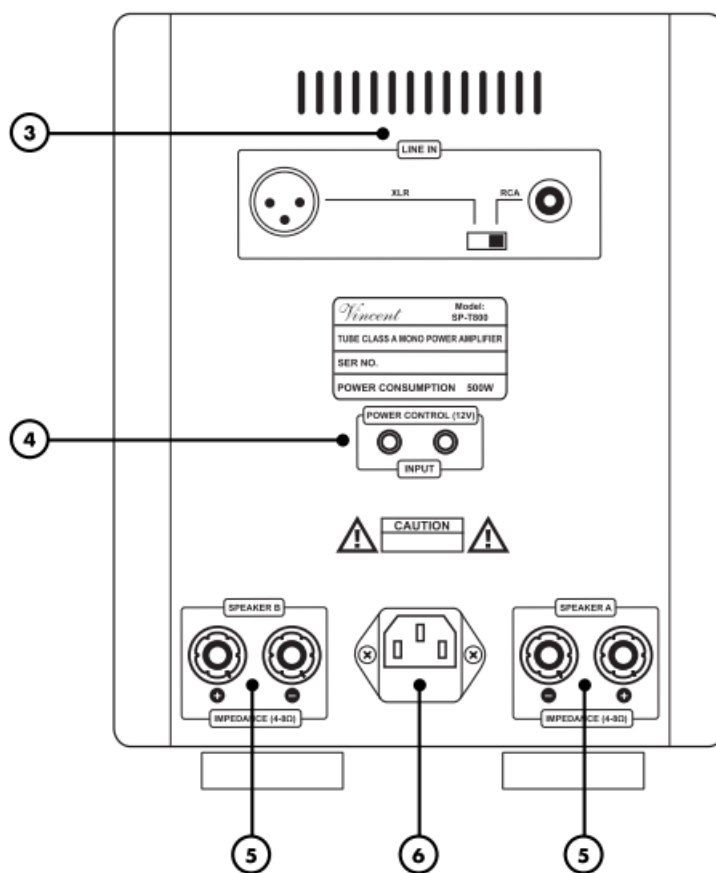

3. LINE IN: вход для подключения к предусилителю (моно)

Соедините этот вход аудиокабелем с разъемами RCA или XLR с выходом предусилителя для соответствующего канала (правого или левого). Например, используйте выход предусилителя "PRE OUT R" для использования SP-T800 в правом канале усиления. Установите переключатель RCA/XLR в положение, соответствующее используемому аудиокабелю. Не подключайте оба входа RCA и XLR одновременно! Не подключайте к входным разъемам усилителя источник сигнала с нерегулируемым линейным выходом!

4. POWER CONTROL (12V): триггерное управление

Разъемы типа "мини-джек" (3.5 мм) для передачи или получения триггерного (12 В) сигнала управления включением/выключением других компонентов Vincent.

5. SPEAKER A, B: Клеммы для подключения акустических систем (АС)

Винтовые клеммы для подключения соединительного кабеля к акустическим системам (одна пара или две пары). Возможно использование 4-миллиметровых кабельных разъемов типа "банан". При подключении двух пар АС изучите раздел "Установка" данного Руководства.

6. Входной сетевой разъем МЭК и сетевой предохранитель

Подключите кабель электропитания к этому разъему, затем подключите его к стенной розетке. В разъем интегрирован пластиковый держатель, в котором установлен сетевой предохранитель. Соблюдайте правила техники безопасности при замене предохранителя.

УСТАНОВКА, ПОДГОТОВКА К РАБОТЕ

Перед тем, как проводить любые соединения аудиокабелей, убедитесь, что сетевой кабель усилителя отключен от розетки. После завершения подключения межблочных кабелей можно подключить сетевой кабель усилителя к электросети.



ПРИ УСТАНОВКЕ СОБЛЮДАЙТЕ СЛЕДУЮЩИЕ ТРЕБОВАНИЯ:



Защитные колпачки



Снимите защитные колпачки с разъемов на задней панели проигрывателя.

Кабели с разъемами RCA

Обратите внимание, что все подключения кабелей следует производить при выключенном усилителе. Если при включенном усилителе центральный штырек кабельного разъема RCA коснется цилиндрического стакана разъема RCA на усилителе, то это может вывести усилитель из строя. После выключения усилителя подождите как минимум 1 минуту и только тогда проводите изменения в кабельных подключениях.

Подключение акустических систем (АС)

Мы рекомендуем пользоваться готовыми кабелями к АС, оснащенными кабельными разъемами типа "банан" или "лопатка". Они обеспечивают более надежный контакт и лучшую защиту от короткого замыкания, чем обычный кабель с оголенным центральным проводником.

Проверьте, чтобы оголенный провод или контактные элементы разъема кабеля не касались друг друга или металлических частей задней панели усилителя.

При подключении соблюдайте полярность: "положительный" провод кабеля к клемме "+" усилителя, "отрицательный" к клемме "-". При неправильном подключении качество звучания заметно ухудшается.

Не используйте акустические системы с номинальным сопротивлением менее 4 Ом.

Балансное подключение с разъемами XLR

Обратите внимание, что существуют разногласия в стандартной распайке симметричных разъемов XLR и она может отличаться у ряда европейских и американских производителей. В нашем производителе используется европейский стандарт, соответствующий принятому Обществом инженеров-звукотехников (AES) стандарту AES14-1992. Если приемное и передающее устройство сделаны одним производителем (в случае с Vincent это гарантируется), то передача сигнала происходит согласно стандарту, так как симметричный кабель всегда имеет одну и ту же структуру. Если же симметричное подключение используется между двумя устройствами с разными стандартами распайки разъемов, то полярность сигнала будет инвертирована и необходимо принять меры, чтобы скорректировать эту инверсию на одном из разъемов. Свяжитесь с вашим торговым представителем Vincent и он поможет вам решить проблему.

1. Распайка разъема XLR, распространенная в Северной Америке (2 - "холодный" провод, 3 - "горячий" провод)

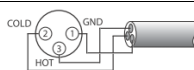

1. Распайка разъема XLR, распространенная в Европе (2 - "горячий" провод", 3 - "холодный" провод)

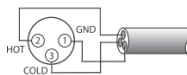

Надежность подключения

Убедитесь, что все разъемы имеют надежное соединение. Плохой контакт между разъемами на аппаратуре и на кабелях может привести к появлению фона и помех в звуке, а также к сбоям в работе оборудования и его повреждению.



неправильно

правильно

Чтобы получить максимально возможное качество звучание рекомендуем использовать в аудиосистеме специализированные кабели (например производства Vincent) и высококачественные акустические системы. Ваш торговый представитель Vincent проконсультирует вас по вопросам выбора кабелей и сопутствующей аппаратуры.

ПОДКЛЮЧЕНИЕ К ПРЕДВАРИТЕЛЬНОМУ УСИЛИТЕЛЮ

Усилитель мощности оснащен одним входом "LINE IN" (моно) для подключения к регулируемому выходу выбранного канала (левого или правого) предварительного усилителя. Усиленный сигнал для выбранного канала усиления будет подан на подключенную к SP-T800 акустическую систему (одну или две).



Внимание:

Не подключайте усилитель мощности к линейным (для записи) выходам предусилителя, обычно маркированным как "LINE OUT". Используйте только регулируемый выход предусилителя, обычно маркированный "PRE OUT".

Для подключения усилителя мощности SP-T800 к выходу предусилителя предназначен один из двух входных разъемов: RCA или XLR. При наличии у предусилителя выхода с разъемами XLR предпочтительнее использовать именно этот вариант соединения. Не подключайте оба входных разъема RCA и XLR одновременно. Установите переключатель "RCA/XLR" около входных разъемов усилителя мощности в соответствии с выбранным способом подключения. Соединительный (межблочный) аудиокабель должен быть подключен к выходу предусилителя ("OUTPUT", "PRE OUT"). Выберите соответствующий канал усиления для SP-T800. Например, для усиления правого канала подключите его к выходу предусилителя, маркированному "PRE OUT R" (правый канал).

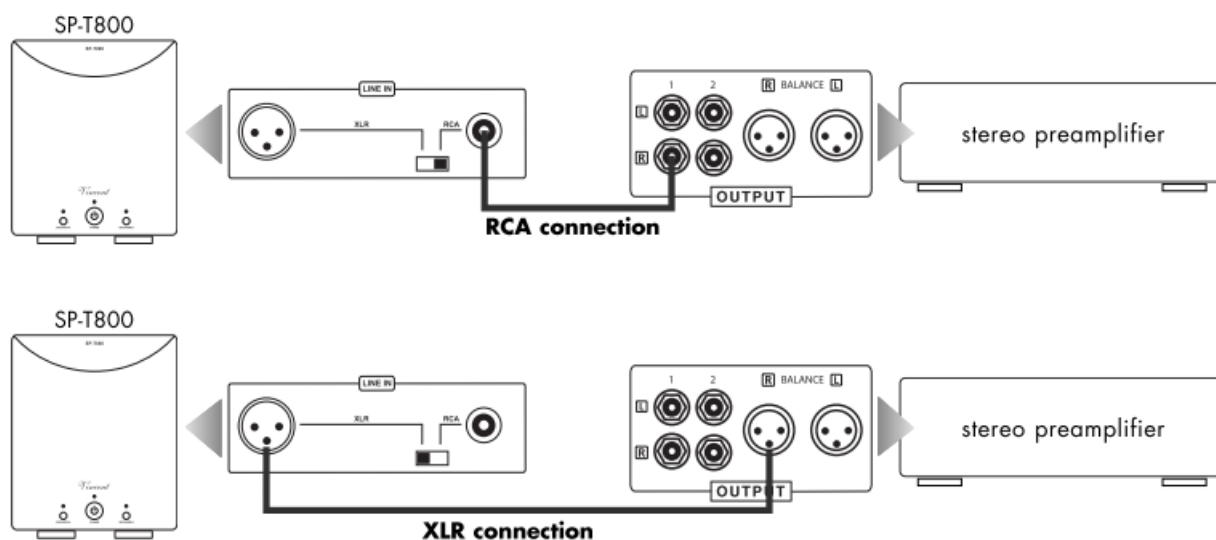

Если SP-T800 используется в многоканальной системе, то к входу усилителя мощности следует подключить выходы выбранных для озвучивания каналов предусилителя-декодера окружающего звука, обычно маркированные "AUDIO OUTPUT".

НЕОБХОДИМЫЕ ПОДКЛЮЧЕНИЯ ДЛЯ ДИСТАНЦИОННОГО ПРОВОДНОГО УПРАВЛЕНИЯ ВКЛЮЧЕНИЕМ/ВЫКЛЮЧЕНИЕМ

Аудио-, а тем более аудиовидео- системы могут включать в себя большое количество компонентов. Включать/выключать каждый из них перед/после использования может быть неудобно, поэтому производители аппаратуры договорились об использовании дистанционного проводного включения/выключения так называемого "триггерного" типа ("TRIGGER"). Данный тип управления включением обычно используется для предварительных усилителей и усилителей мощности.

Для того, чтобы задействовать триггерное включение/выключение, совместимые усилители должны быть соединены между собой специальным кабелем. При таком соединении команда выключения, например, предусилителя, передается на соединенные шиной управления устройства, которые также выключаются. Обратите внимание, что соединенные по шине устройства в выключенном состоянии не отключены от электросети полностью, а находятся в режиме ожидания. Соединительный управляющий кабель представляет собой кабель с двумя проводниками и разъемами типа "мини-джек" 3,5 мм (моно). Для соединения двух устройств достаточно одного такого кабеля.

Чтобы SP-T800 мог получать команды управления включением/выключением от предусилителя, то сначала необходимо соединить устройства кабелями управления согласно приведенной ниже схеме. Переключатель "POWER" (1) следует установить в положение "Выкл."

Если в использовании триггерного управления нет необходимости, то оставьте разъемы "POWER CONTROL" неподключенными.

SP-T800 оснащен двумя гнездами шины проводного управления). Соедините кабелем с разъемами "мини-джек" одно из этих гнезд с выходными разъемами Power Control предусилителя, интегрального усилителя или устройства, пропускающего управляющий сигнал шины POWER CONTROL. Второе гнездо POWER CONTROL усилителя SP-T800 можно оставить неподключенным или использовать для сквозной передачи сигнала управления на другие компоненты Vincent.

В теории число устройств, соединенных по шине триггерного управления не ограничено, и если проводное управление включением/выключением требуется расширить, то можно использовать соединение по цепочке через выходные разъемы Power Control объединенных шиной управления устройств. Метод, когда каждое устройство получает сигнал на триггерный вход и передает его дальше на выходной разъем шины управления, называется "daisy chaining" (последовательная цепь).

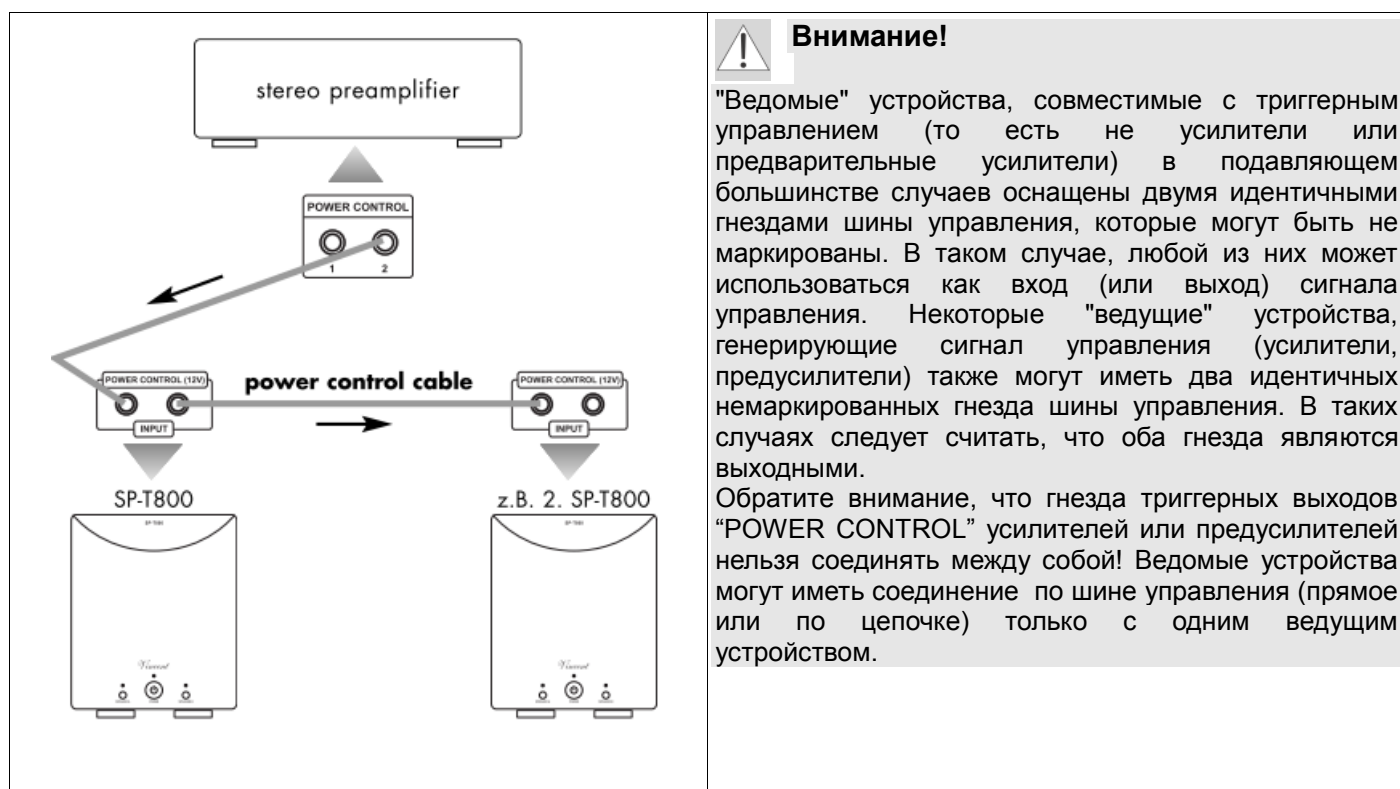

ПОДКЛЮЧЕНИЕ К ЭЛЕКТРОСЕТИ

Прежде чем подключить сетевой кабель к устройству, удостоверьтесь, что указанное на нем напряжение сети (шильдик рядом с входным силовым разъемом) соответствует напряжению местной электросети. Убедитесь, что между силовым кабелем и силовым разъемом на задней панели устройства (6) имеется надежный контакт. Проверив совпадение параметров электропитания и надежность подключения, подключите вилку кабеля электропитания устройства к стенной розетке.

ПОДКЛЮЧЕНИЕ АКУСТИЧЕСКИХ СИСТЕМ (АС)

К монофоническому усилителю мощности SP-T800 можно подключить одну (А) или две (А+В) акустические системы, для чего на задней панели имеется два пары выходных клемм (А и В). Сигнал на любой из выбранных пар выходных клемм идентичен. На каждой паре клемм имеется пометка о полярности: "положительная" (+) и "отрицательная" (-). С помощью соединительного кабеля подключите выходные клеммы усилителя к соответствующим по полярности клеммам акустической системы.

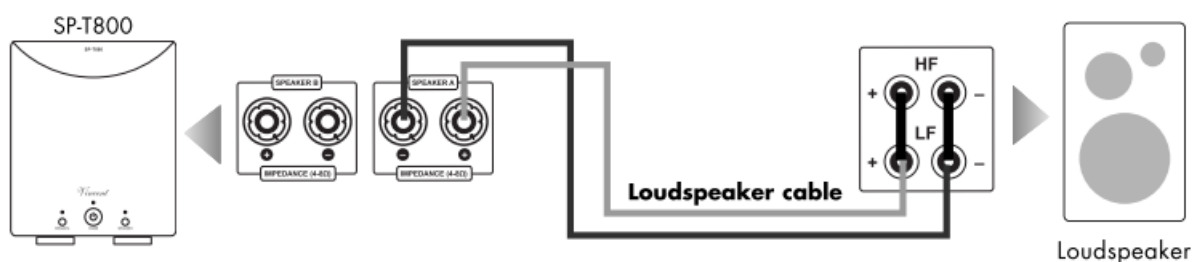

Если выбрано обычное однопроводное подключение (к акустической системе идет один кабель с двумя проводниками), а акустическая система оснащена возможностью двухпроводного подключения bi-wiring (на ней имеется не две, а четыре входных клеммы), то перед подключением проверьте, чтобы между клеммами на АС, помеченными "+", была установлена соединительная перемычка. Такая же перемычка должна быть установлена между клеммами на АС, помеченными "-". После этого подключите кабель между усилителем и АС так, чтобы в выбранном наборе выходных клемм, например "SPEAKER А", соблюдалась полярность соединений: "клемма "-" усилителя соединялась с клеммой "-" АС, а "+" усилителя — с клеммой "+" АС. Проверьте, чтобы переключателем на передней панели усилителя был выбран выход "SPEAKER А" (2).

Если вы хотите подключить к моноусилителю не одну, а две акустические системы, то вторую АС следует подключить к клеммам "SPEAKER В", используя правила соединения такие же, как приведены выше. Вторая АС будет воспроизводить звук, если селектором выходов на передней панели усилителя (2) активирован выход "SPEAKER В". Использовать оба выхода ("SPEAKER А" и "SPEAKER В") одновременно можно только в том случае, когда номинальное сопротивление каждой из подключенных АС не ниже 8 Ом!

Если выбрано двухпроводное подключение bi-wiring (к акустической системе идет по два кабеля, то следует выбрать одновременное использование выходов "SPEAKER А" и "SPEAKER В" (2) селектором выходов (кнопками) на передней панели усилителя.

Двухпроводное подключение может улучшить качество звучания, но требует большего количества кабелей.

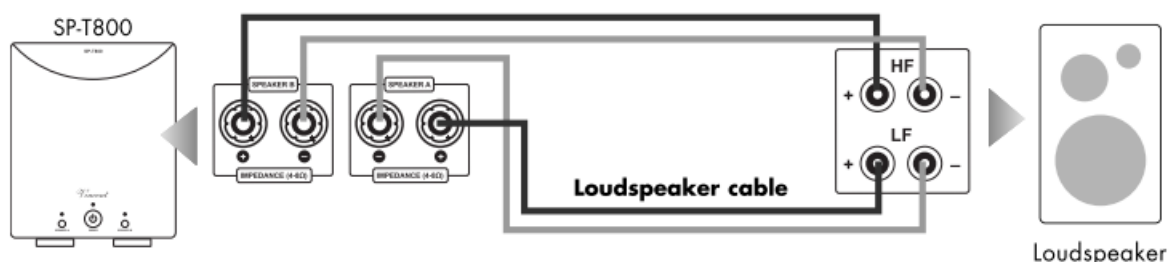

При использовании двухпроводного подключения bi-wiring перемычки между входными клеммами АС должны быть сняты. АС должны быть оснащены набором входных клемм для bi-wiring (4 клеммы на каждой АС). При таком включении один кабель соединяет усилитель со входом низкочастотного блока АС, а другой кабель оказывается подключен к высокочастотному блоку. При подключении соблюдайте полярность. Ваш торговый агент Vincent поможет вам советом в случае затруднений при подключении.

ПОДКЛЮЧЕНИЕ АКУСТИЧЕСКИХ СИСТЕМ (АС)

Если вы воспользовались готовыми кабелями к АС, оснащенными кабельными разъемами типа "банан" диаметром 4 мм, то для подключения к выходным клеммам усилителя достаточно чуть-чуть отвернуть клемму усилителя против часовой стрелки и вставить кабельный наконечник в центральное отверстие. Чтобы плотнее зафиксировать кабельный наконечник в отверстии, чуть поверните клемму усилителя по часовой стрелке.

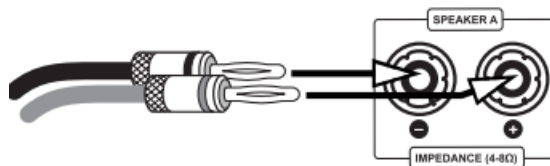

Если вы пользуетесь кабелями к АС, оснащенными кабельными разъемами типа "лопатка", то для подключения их к выходным клеммам усилителя сначала отверните клемму усилителя против часовой стрелки и вставьте лопатку наконечника под клемму, затем завинтите клемму по часовой стрелке так, чтобы надежно зафиксировать лопатку под клеммой. Проверьте, что контактные поверхности кабельного наконечника не касались другого кабельного наконечника, другой клеммы или иных проводящих металлических частей на задней панели усилителя.

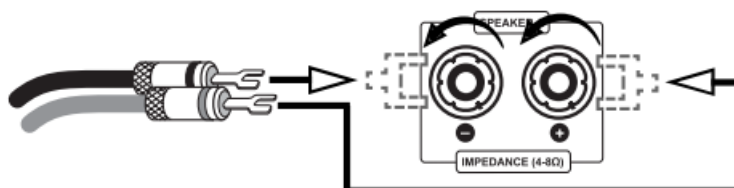

Если вы используете кабель без наконечников, аккуратно освободите от изоляции примерно 1 см проводника на конце кабеля. Если проводник многожильный, тщательно скрутите жилки в плотную косичку, так чтобы из нее не высовывались жилки. Открутите клемму на усилителе и аккуратно вставьте оголенный проводник кабеля в отверстие на винтовом штыре клеммы. Затем аккуратно завинтите клемму по часовой стрелке так, чтобы оголенный кончик кабеля был надежно прижат и зафиксирован клеммой.

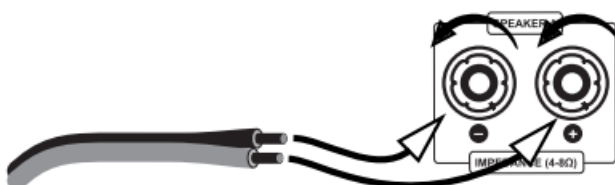

Внимание!

При подключении к усилителю двух акустических систем, номинальное сопротивление каждой из подключенных АС не должно быть менее 8 Ом. При использовании одной пары АС номинальное сопротивление каждой АС не должно быть меньше 4 Ом.

При подключении кабелей соблюдайте полярность. Один из проводников кабеля обычно помечен красным цветом или знаками "+".

УПРАВЛЕНИЕ

Команда	Кнопки управления	Описание
Включение/выключение	POWER (1)	Включение/выключение устройства с помощью кнопки на передней панели. В положении "Выкл." усилитель не отключен от электросети полностью и будет реагировать на триггерные команды дистанционного управления включением/выключением Power Control. Перед включением устройства всегда уменьшайте уровень выходного сигнала в вашей аудиосистеме до минимума. После включения устройству требуется около 20 секунд, чтобы лампы предусилительного каскада прогрелись и устройство пришло в рабочий режим.
Селектор выхода на акустические системы	SPEAKER A SPEAKER B (2)	В обычном случае для воспроизведения звука требуется подключить одну акустическую систему к выходным клеммам усилителя "SPEAKER A". Селектор выхода активирует выбранный выход на акустические системы нажатием соответствующей кнопки, что подтверждается светодиодной индикацией. Выход "SPEAKER B" следует использовать в случае двухпроводного подключения "bi-wiring" или использования двух АС поочередно или совместно.

СОВЕТЫ И РЕКОМЕНДАЦИИ

Прогрев

Любые аудиокомпоненты требуют некоторого времени работы для достижения оптимальных эксплуатационных параметров. Нужное для этого "прогрева" время будет зависеть от конкретного типа аппаратуры. Некоторые виды аудиоаппаратуры можно оставлять включенными в электросеть постоянно. Проконсультируйтесь с вашим торговым представителем Vincent.

Помехи и фон

Неблагоприятное сочетание особенностей компонентов-источников сигнала и схемы усилителя может привести к появлению фона с частотой переменного напряжения электросети, который может быть слышен через ваши акустические системы. В таком случае обычно громкость фона будет меняться с вращением регулятора выходного уровня усилителя. Данное явление не является указанием на дефект работы аппаратуры, но допускать его нежелательно. В общем случае причиной помехи с частотой сети может быть взаимодействие любого устройства, подключенного к той же заземленной сети электропитания, что и усилитель в вашей аудиосистеме.

Опыт показывает, что источником помехи чаще всего являются устройства, подключенные к приемным антеннам (например ТВ-приемник или УКВ-тюнер), персональные компьютеры, сабвуферы, электростатические акустические системы, а также проигрыватели грампластинок и усилители для наушников, подключенные к входу/выходу данного усилителя. Другой нередкой причиной возникновения фона и помех являются электромагнитные наводки, улавливаемые звукоснимателями проигрывателей грампластинок (попробуйте для проверки переставить проигрыватель на другое место).

Практически во всех электрических приборах шины, несущие нулевой потенциал, соединяются между собой в одной точке. Если в электросети имеется защитное заземление, то как правило провод заземления сетевого кабеля соединяет это заземление с корпусом электроприбора, который и является точкой соединения шин нулевого потенциала, обеспечивая таким образом экранирование внутренних схем прибора от внешних помех. Имеющаяся в некоторых усилителях коммутация заземления "Ground Lift" позволяет при необходимости разделить точку соединения сигнальной шины нулевых потенциалов и потенциал корпуса, соединенного через сетевой кабель с защитным заземлением электросети. При этом возможно снижения фона и помех, вызванных неправильными земляными соединениями внутри других подключенных электроприборов и сохраняется защитная функция заземления сетевого кабеля.

Если вам не удастся самостоятельно ликвидировать фон и помехи в аудиосистеме, обратитесь в специализированный магазин аудиотехники.

УСТРАНЕНИЕ НЕПОЛАДОК

Проблема	Возможная причина	Решение
<p>Устройство не включается</p>	<p>Неправильно подключен кабель электропитания.</p> <p>Плохой контакт в сетевой розетке или во входном контакте на устройстве. Дефектный сетевой кабель.</p> <p>Перегорел предохранитель в устройстве. Устройство неисправно.</p>	<p>Подключите устройство к заведомо исправной сетевой розетке.</p> <p>Проверьте надежность соединений. При необходимости замените сетевой кабель.</p> <p>Свяжитесь с торговым представителем Vincent для замены предохранителя и проверки работоспособности устройства.</p>
<p>Устройство не выключается</p>	<p>По задействованной шине управления Power Control приходит сигнал включения (триггер 12 В).</p>	<p>Выключите ведущее устройство, посылающее сигнал по шине Power Control (обычно это предусилитель или интегральный усилитель). При отсутствии нужды в проводном управлении включением/выключением отсоедините кабели управления из гнезд шины Power Control (4) на усилителе мощности SP-T800.</p>
<p>Нет звука, хотя устройство включено и готово к работе</p>	<p>На подключенном к выбранному входу предусилителя источнике сигнала не началось воспроизведение фонограммы.</p> <p>Неправильное или отсутствующее кабельное соединение между выходом источника сигнала и входом предварительного усилителя.</p> <p>Выбран не тот вход предварительного усилителя.</p> <p>Уровень выходного сигнала предусилителя слишком мал.</p> <p>В предусилителе включен режим заглушения звука MUTE.</p> <p>Отсутствует или выполнено неправильно кабельное соединение между выходом предусилителя и входом SP-T-800.</p> <p>Переключатель типа входа RCA/XLR находится в неправильно положении.</p> <p>Неактивирован выход усилителя (А или В), к которому подключены акустические системы.</p> <p>Неправильное соединение выходных клемм усилителя с акустическими системами или неисправность кабеля от усилителя к АС.</p>	<p>Убедитесь, что источник музыкальной программы включен и началось воспроизведение.</p> <p>Проверьте подключение и исправьте ошибки.</p> <p>Выберите вход, к которому подключен нужный источник сигнала.</p> <p>Регулятором выходного уровня увеличьте (соблюдая осторожность) уровень выходного сигнала предусилителя.</p> <p>В предусилителе отмените режим заглушения звука кнопкой MUTE, предварительно убрав уровень выхода на минимум.</p> <p>Проверьте надежность кабельных соединений между предусилителем и усилителем мощности SP-T800.</p> <p>Установите переключатель соответственно используемому типу подключения</p> <p>Нажмите нужную кнопку селектора выхода на передней панели усилителя (2). Убедитесь, что выбор подтвержден светодиодной индикацией.</p> <p>Проверьте надежность кабельных соединений между усилителем мощности (5) и акустическими системами.</p>

Проблема	Возможная причина	Решение
Плохое качество звука	<p>Плохой контакт разъемов соединительных кабелей, разъемы загрязнились, кабель неисправен.</p> <p>К входу предусилителя напрямую, без внешнего усилителя-корректора, подключен проигрыватель грампластинок.</p> <p>К входу усилителя мощности "LINE IN" (3) подключен линейный нерегулируемый выход источника сигнала.</p> <p>Между усилителем и акустическими системами используется двухпроводное соединение bi-wiring, но селектором входов (SPEAKER A, SPEAKER B) на передней панели усилителя не активирован один из выходов.</p>	<p>Проверьте работоспособность кабеля и качество контакта в разъемах.</p> <p>Используйте внешний усилитель-корректор.</p> <p>К входу усилителя мощности можно подключать только регулируемый выход предусилителя. Исправьте подключение.</p> <p>При двухпроводном соединении должны быть нажаты обе кнопки селектора выходов (2).</p>
Даже при остановленном воспроизведении в акустических системах слышен низкочастотный фон или гул	Изучите раздел "Фон и помехи" в главе "Советы и рекомендации" данного Руководства.	Изучите раздел "Фон и помехи" в главе "Советы и рекомендации" данного Руководства.

ТЕХНИЧЕСКИЕ ХАРАКТЕРИСТИКИ

Диапазон частот	10 Гц - 20 кГц $\pm 0,5$ дБ
Номинальная выходная мощность в режиме класса А (нагрузка 8 Ом)	20 Вт
Номинальная выходная мощность (нагрузка 8 Ом)	200 Вт
Номинальная выходная мощность (нагрузка 4 Ом)	320 Вт
Чувствительность по входу	1,1 В
Коэффициент гармонических искажений	< 0,1 % (1 кГц, 1 Вт)
Отношение сигнал/шум	> 90 дБ
Входное сопротивление	47 кОм
Требования к электропитанию	230 В / 50 Гц
Входы	1 X стерео RCA, 1 X стерео XLR, 1 x Power Control (мини-джек 3,5 мм)
Выходы	клеммы для подключения одной или двух АС 1 x Power Control (мини-джек 3,5 мм)
Габариты (ШxВxГ)	210 x 265 x 400 мм
Масса	18 кг
Цвет	черный / серебристый
Радиолампы	1x 12AU7, 1 x 6922, 2 x 6N6

СЛОВАРИК АУДИОТЕРМИНОВ

Чувствительность по входу

По стандарту эта та величина напряжения на входе (среднеквадратичная), которая позволяет получить максимальный неискаженный выходной уровень при установленном на максимум регуляторе выходного уровня усилителя. Например: для высокоуровневых входов чувствительность составляет от 100 мВ до 500 мВ, для входа ММ-звукоснимателя от 2 до 5 мВ, для входа МС-звукоснимателя от 0.1 до 0.5 мВ.

Уровень в дБ

В децибелах можно описать любые физические величины, но наиболее часто эта мера применяется для напряжения сигнала и его уровня. Принято называть звуковые сигналы уровнем ниже 1 В линейными, то есть совместимыми с линейными входами усилителя, то есть входами предназначенными для подключения проигрывателя CD, кассетной деки, проигрывателя DVD и т.д.

RCA

RCA — это стандарт аудиоразъема, когда-то предложенный американской корпорацией "Radio Corporation of America" (RCA). Аппаратный и кабельный разъем имеют цилиндрический внешний стакан и центральный штырек, что позволяет передать по одному кабелю монофонический аудиосигнал (также применяется для композитного видео). В отличие от симметричного разъема XLR такой разъем часто называют несимметричным или небалансным.

XLR

Данный тип разъема часто называют балансным или симметричным. Это разъем с механической фиксацией (байонетного типа) в цилиндрическом корпусе диаметром примерно 1,5 см, он имеет три контактных штырька или гнезда. Разъем XLR принято применять вместо разъемов RCA в условиях профессиональных студий звукозаписи и концертов, так как одним из преимуществ такого соединения является перенос идентичного, но инвертированного по полярности, сигнала параллельно основному. Если в приемном устройстве имеется соответствующая схема обработки такого "удвоенного" сигнала, то наведенные в кабеле шумы и помехе легко взаимоуничтожаются. Для симметричных линий передач используется больший, чем для несимметричных, уровень сигнала, что также повышает устойчивость линии к помехам и шумам.

Vincent



Сохраняйте чек после покупки устройства, отчет гарантийного срока эксплуатации начинается с даты на чеке. Ниже запишите серийный номер устройства (вы найдете его на задней панели).

Серийный номер:

Sintron Vertriebs GmbH · Elektronik Import & Export · Südring 14 · D-76473 Iffezheim